

עיריית קרית אונו

**מכרז פומבי מס'
31/2023**

**לקבלת הצעות לשירותי הצטיידות - ריהוט ונגרות
בי"ס רונה רמון וריהוט נוסף לעיריית קרית אונו**

נוסח פרסום

עיריית קרית אונו (להלן: "העירייה"), מזמינה בזאת הצעות מחיר לקבלת הצעות לשירותי הצטיידות - ריהוט ונגרות ב"ס ע"ש רונה רמון (להלן: "ביה"ס" או "בי"ס רונה רמון") וריהוט נוסף לעיריית קרית אונו, הכול בהתאם למפורט במסמכי מכרז פומבי זה (להלן: "המכרז").

1. עיריית קרית אונו מבקשת לקבל הצעות לשירותי הצטיידות - ריהוט ונגרות ב"ס רונה רמון וריהוט נוסף לעיריית קרית אונו, וזאת עפ"י כתבי הכמויות המצורפים המפורטים גם ע"י מעצב פנים המלווה את הפרויקט, והכל לפי הנחיית המנהל.

2. לעירייה שמורה כל זכות לבחור יותר מזוכה אחד, לאספקת שירותי הריהוט ו/או הנגרות, ויכול שלפי המחירים המוצעים ועבור כל פריט לפי כתבי הכמויות.

3. על פי דרישת העירייה - על המציע הזוכה יהיה לעמוד בהוראות הדין לעניין מניעת העסקה של עברייני מין במוסדות מסוימים ובין היתר, ידאג לקבלת מלוא האישורים הנדרשים בהקשר זה ממשטרת ישראל, ובכל מקרה אישור כאמור יימסר לעירייה על ידי הספק, טרם מתן השירותים על ידי נותן השירותים. הספק ימלא אחר כל הוראה של המנהל בהקשר לעניין דנן ולמניעת העסקה כאמור.

4. על המשתתפים לעמוד בתנאי הסף המפורטים במסמכי המכרז.

5. את מסמכי המכרז ניתן לרכוש, תמורת סך של 500 ₪ (שלא יוחזרו), במשרדי אגף הגבייה (עיריית קרית אונו, רח' יצחק רבין 41, קומה 2), בימים ובשעות הפעילות המקובלים ובתיאום מראש בטלפון: 03-5305635.

6. ניתן לעיין במסמכי המכרז קודם לרכישתם, ללא תשלום, במשרדי העירייה או באתר האינטרנט של העירייה תחת הכותרת מכרזים.

7. את ההצעות על כל נספחיהן יש למסור ידנית במעטפת המכרז כשהיא סגורה ונושאת את מספר המכרז ללא סימני זיהוי אחרים עד ליום 4/5/2023 לא יאוחר מהשעה 16:00 בדיוק לתיבת המכרזים במשרדי העירייה (לשכת מנכ"ל העירייה קומה 3), ברחוב יצחק רבין 41. לפני הגשת מעטפת המכרז יש להחתים את מזכירת הלשכה בכתובת יצחק רבין 41 על הגשת המכרז (טל' לביורורים 03-5300635).

8. לא יתקיים מפגש מציעים. ניתן לפנות בשאלות הבהרה, עד ליום 27/4/23 בשעה 12:00, לפי הפרטים במסמכי המכרז. בטל: 03-5300635 ובמייל meravw@kiryatono.muni.il

9. על כל מציע לצרף להצעתו ערבות בנקאית אוטונומית (השתתפות) להבטחת קיום התחייבויותיו בהתאם להצעתו על סך 25,000 ₪ בתוקף עד ליום 2/8/23

10. הצעה שלא תוגש במועד לא תובא לדיון.

בכבוד רב,

ישראל גל

ראש עיריית קרית אונו

מסמכי המכרז

תוכן

2	נוסח פרסום
4	הצעת המשתתף – טופס מס' 8
6	מסמך א': הזמנה להציע הצעות
21	אישור הבנת תנאי ההזמנה וטופס הצעה
22	אישור זכויות חתימה מטעם תאגיד
23	ערבות בנקאית (ערבות הצעה)
24	תצהיר לפי חוק עסקאות גופים ציבוריים, תשל"ו-1976
26	התחייבות לשמירת סודיות ולמניעת ניגוד עניינים
27	תצהיר בדבר ניסיון קודם
28	הצהרה בדבר אי תשלום "דמי תיווך"
29	אישור על קיום ביטוחים
30	כתב ערבות (ביצוע)
30	הנדון: ערבות בנקאית מספר
31	טופס פרטי חשבון בנק
32	נוסח תצהיר קיום זכויות עובדים
33	הצהרה בדבר ניגוד עניינים או קרבת משפחה
36	הצהרה בדבר העדר רישום פלילי
39	כתב התחייבות לאספקת שירותים בזמן חירום
40	חוזה למתן שירותים-מסמך ב'
51	מפרט טכני-מסמך ג'

הצעת המשתתף – טופס מס' 8

**לכבוד
ועדת המכרזים
עיריית קרית אונו**

א.ג.נ.

הנדון: מכרז פומבי מס' 31/2023 לקבלת הצעות לשירותי הצטיידות - ריהוט ונגרות ב"ס ע"ש רונה רמון וריהוט נוסף לעיריית קרית אונו

1. אני הח"מ: _____
שם הגוף המשפטי): _____
כתובת: _____
טלפון: _____
פקס': _____
דוא"ל: _____

2. מאשר בזה שקראתי והבנתי את האמור בכל מסמכי מכרז פומבי מס' 31/2023 לקבלת הצעות לשירותי הצטיידות - ריהוט ונגרות ב"ס רונה רמון וריהוט נוסף לעיריית קרית אונו, ובכלל זה בחוזה ובנספחיו, במלואם ושאני בעל הידע והניסיון בביצוע השירותים הנ"ל כנדרש על ידכם כאמור בחוזה ונספחיו.

3. הנני לאשר כי צורפו על ידי כל המסמכים והאישורים הנדרשים עפ"י תנאי המכרז.

4. להלן המחירים המוצעים על ידי עבור כל פריט ריהוט המפורטים הדף הצעת המחיר המצורף למפרט הטכני, הנספח למסמכי מכרז. (טופס 8-א')

5. כמו כן אני מציע מחיר כולל עבור כל עבודות הנגרות (בי"ס ע"ש רונה רמון בלבד), לפי הכמויות המפורטות נספח 8-ב'.

מחיר כולל עבור כל עבודות הנגרות (בי"ס רונה רמון בלבד)	
_____ (לא כולל מע"מ)	לפי כתב הכמויות לעניין נגרות בבי"ס רונה רמון – נספח 8ב'

6. **טופס זה יהווה את נספח התמורה של החוזה.**
7. ידוע לי כי ועדת המכרזים רשאית בהתאם לשיקול דעתה הבלעדי, להזמין את בעלי ההצעות לצורך בירור פרטים ומתן הסברים ביחס להצעותיהם.
8. העירייה רשאית לפסול הצעת מציע, אשר נמנע מלהתייצב בפני הוועדה, ולחילופין נמנע ממסירת הפרטים וההסברים הדרושים.
9. אין העירייה מתחייבת לקבל את ההצעה הזולה ביותר או כל הצעה שהיא.
10. ידוע לי כי התמורה בהתייחס להצעתי כוללת בתוכה את ביצוע השירותים כאמור במסמכי המכרז, וכל ההוצאות מכל סוג עבור עובדי נותני השירותים לעירייה, כל התשלומים החלים עלי כמעביד.
11. כמו כן ידוע לי כי עלי לספק את פריטי הריהוט השונים אל אתרים שונים של עיריית קרית אונו ברחבי העיר, לרבות מבני חינוך וציבור בעיר. בכל מבנה נדרש הספק לספק ולפזר ולהרכיב את פריטי הריהוט באתרים/משרדים/חדרים במבנה בהתאם להוראות המנהל האחראי מטעם העירייה וזאת ללא כל תמורה או עלות נוספת.
12. ידוע לי כי אספקת פריטי הריהוט ופריטי הנגרות לב"ס רונה רמון כוללת פיזור, העמדה והרכבה של כל פריטי הריהוט והנגרות בחדרים/כיתות/משרדים וכיוצ"ב ברחבי בית הספר, בהתאם לתכנית האדריכלית ולהוראות המנהל ולשביעות רצונו וזאת ללא כל תמורה או עלות נוספת.
13. ידוע לי כי אספקה, מסירה והתקנה/הרכבה עד 60 יום מיום קבלת הזמנת עבודה ועל פי פרטיה עבור פרטי נגרות. אספקה מסירה והתקנה/הרכבה עד 30 יום מיום קבלת הזמנת עבודה ועל פי פרטיה עבור פריטי הריהוט. אי עמידה בלוחות הזמנים תגרור קנס בגובה 1,000 ₪ ליום איחור.
14. היקף ההתקשרות בכללותו יכול להגיע במהלך תקופת ההתקשרות עד כדי 3,000,000 ₪ (כולל מע"מ), אך אין באמור משום התחייבות של העירייה לרכישת ציוד מהמציע הזוכה בכלל או בהיקף כספי כלשהו. הכמויות, אם פורטו, אינן בבחינת התחייבות עירונית לרכישה בהיקפים אלו. צבעי הריהוט יקבעו על פי הנחיות העירייה אשר תימסר למציע הזוכה. על המציע למלא את הצעת המחיר על פי ההנחיות בטופס 8, וההצעה הכספית תשוקלל על פי המפורט שם. העירייה תהא רשאית אף לקבוע "כשיר שני" ואף "כשיר שלישי" לביצוע העבודות כולן או חלקן, במקרה זה ערבות הביצוע והצעת המציע יוארכו לתקופה של חצי שנה נוספת, החל ממועד החלטת ועדת המכרזים בעניין.

שם המציע:

ח.פ./ת.ז.:

חתימת המציע:

תאריך:

חתימה (וחותמת) המציע: _____

מסמך א'

מסמך א': הזמנה להציע הצעות

1. כללי

1.1. עיריית קרית אונו (להלן: "העירייה"), מזמינה בזאת הצעות מחיר לקבלת הצעות לשירותי הצטיידות - ריהוט ונגרות לב"ס רונה רמון בכתובת רח' יצחק נבון שבשכונת אריאל שרון החדשה בקרית אונו וכן פריטי ריהוט נוסף למבנים ציבוריים שונים ברחבי העיר קרית אונו.

אספקת פריטי ריהוט ונגרות עבור ביה"ס רונה רמון תהא עפ"י כתב כמויות מצורף ומפורט ע"י מעצב פנים מטעם העירייה המלווה את הפרויקט ובהתאם למפורט במסמכי מכרז פומבי זה ולפי הנחיות המנהל מטעם העירייה (להלן: "המכרז").

1.2. פרטים נוספים לגבי אופן מתן השירותים מפורטים גם במסמך המפרט הטכני המהווה חלק בלתי נפרד ממכרז זה ומתנאיו.

היקף ההתקשרות בכללותו יכול להגיע במהלך תקופת ההתקשרות עד כדי 3,000,000 ₪ (כולל מע"מ), אך אין באמור משום התחייבות של העירייה לרכישת ציוד מהמציע הזוכה בכלל או בהיקף כספי כלשהו. הכמויות, אם פורטו, אינן בבחינת התחייבות עירונית לרכישה בהיקפים אלו. צבעי הריהוט יקבעו על פי הנחיות העירייה אשר תימסר למציע הזוכה. על המציע למלא את הצעת המחיר על פי ההנחיות בטופס 8, וההצעה הכספית תשוקלל על פי המפורט שם. העירייה תהא רשאית אף לקבוע "כשיר שני" ואף "כשיר שלישי" לביצוע העבודות כולן או חלקן, במקרה זה ערבות הביצוע והצעת המציע יוארכו לתקופה של חצי שנה נוספת, החל ממועד החלטת ועדת המכרזים בעניין.

1.3. על הזוכה במכרז יהא למלא אחר מלוא תנאי ההליך וליתן את השירותים לפי הנחיית המנהל.

1.4. העירייה תהיה רשאית, אך לא חייבת, לבחור בזוכה או זוכים למכרז זה.

1.5. על המציע להחתים את מעטפת ההצעה בחותמת "נתקבל" אצל לשכת מנכ"ל העירייה טרם הגשתה.

1.6. המסמכים המהווים את מסמכי המכרז (להלן: "מסמכי המכרז"), הנם כדלקמן:

1.6.1. **מסמך א'**: הזמנה זו להגיש הצעות למכרז דנן, על כל צרופותיה ונספחיה.

1.6.2. **מסמך ב'**: חוזה למתן שירותים בין העירייה לבין המציע שהצעתו תזכה בהליך.

1.6.3. **מסמך ג'**: מפרט טכני

1.6.4. **מסמכי ד' (1-3)** – כתבי כמויות (לרבות ריהוט משרדי, ריהוט כיתות, ריהוט ב"ס רונה רמון, עבודות נגרות – ב"ס רונה רמון) – **מצורף בקבצים נפרדים**.

1.7. תנאי ההתקשרות יהיו בהתאם לקבוע בטופס הצעת המציע, אשר מצורף כטופס מס' 8.

- 1.8. **כל עובד מטעם הספק אשר ייתן שירותיו לעירייה מכוח המכרז ייחשב בגדר נותן שירותים חיצוני ולא יחשב עובד עירייה ולא יחסי עובד מעביד.**
- 1.9. בגין מתן מלוא השירות ולשביעות רצון העירייה, יהיה המציע זכאי לתמורה בהתאם, להצעתו ובכפוף לביצוע בפועל.
- 1.10. מובהר בזאת, כי מתן השירות יהיה באמצעות המציע הזוכה, כאשר חל איסור על הזוכה להעביר ו/או להמחות ו/או להסב את זכויותיו (כולן או חלקן) לכל גורם אחר, זאת ללא אישור העירייה בכתב ומראש בלבד.
- 1.11. ככל שיתברר כי המציע הסב את השירותים או חלקם לגורם אחר ללא אישור העירייה, יחויב הוא בפיצוי מוסכם בסך של 10,000 ₪ למקרה ללא צורך בהוכחת נזק, וזאת מבלי לגרוע מזכות העירייה לסיים מיידית את ההתקשרות.
- 1.12. יובהר כי העברת 25% מהשליטה מהמציע, בין אם ההעברה נעשתה בבת אחת ובין אם נעשתה בחלקים, יראו אותה כהסבת השירותים, ולכך יש לקבל אישור העירייה מראש ובכתב.
- 1.13. מסמכי המכרז מפרטים את שלבי המכרז, תנאי הסף להשתתפות בהליך, התנאים להגשת ההצעה, את אופן הגשת ההצעה ואת אופן בחירת ההצעה הזוכה.
- על המציע לצרף את כל המסמכים הדרושים והמפורטים במסמכי המכרז ולהשיבם לרשות כשהם חתומים על ידי מורשי החתימה מטעמו, לרבות ערבות בנקאית בתוקף כמפורט להלן.
- 1.14. העירייה תהיה רשאית לבטל את ההליך בכל שלב, כל עוד לא הוכרז זוכה.

2. תקופת ההתקשרות

- 2.1. תקופת ההתקשרות הינה למשך עד 12 חודשים, החל ממועד חתימת החוזה בין הצדדים (להלן: "תקופת החוזה" או "תקופת ההתקשרות").
- 2.2. **לרשות בלבד שמורה הזכות הבלעדית להאריך חוזה זה ל- 4 תקופות נוספת של 12 חודשים כל אחת (להלן: "תקופת האופציה") ובסך הכל עד 60 חודשי התקשרות במצטבר מקסימום. בתקופת האופציה, יחולו כל תנאי החוזה המקורי, אלא אם צוין אחרת במפורש.**
- 2.3. **ככל שתבקש העירייה לממש את תקופת האופציה, תמסור על כך הודעה לזוכה 30 יום לפני תחילתה של כל שנה משנות האופציה.**
- 2.4. כמו כן, ועל אף האמור, הסכם זה ימשיך לעמוד בתוקפו למשך תקופת האחריות כמפורט במפרט הטכני.
- 2.5. מובהר, כי מבלי לגרוע מיתר מסמכי המכרז, אי עמידה בלוחות הזמנים לביצוע השירותים או אי ביצוע השירות לשביעות רצונה של העירייה, תהווה הפרה של החוזה ותקנה לרשות את מלוא הסעדים על פי דין ו/או על פי מסמכי המכרז, לרבות - ומבלי לגרוע מכלליות האמור - חילוט ערבות הביצוע (כהגדרתה בחוזה), וכן השתתת פיצויים מוסכמים בגין אי עמידה בתנאי ההתקשרות בין הצדדים.

3. תנאים מוקדמים לחתימת החוזה בין העירייה לבין המציע הזוכה :

- 3.1. בתוך 7 ימים ממועד המצאת הודעת הזכייה למציע, ימסור הזוכה לגזברות העירייה את המסמכים הבאים :
- 3.1.1. ערבות ביצוע, בהתאם לנוסח המצורף למסמכי המכרז (טופס מס' 10). סכום ערבות הביצוע יהיה בסך 100,000 ₪.
- 3.1.2. פרטי חשבון בנק להעברת התשלומים (טופס מס' 11).
- 3.1.3. אישור ביטוח בהתאם לנוסח המצורף להליך זה (טופס מס' 9).
- 3.2. לא הגיש הזוכה את המסמכים המפורטים לעיל תוך התקופה הנקובה, תהא העירייה רשאית, אך לא חייבת, לבטל את זכיית המציע ולמסור על פי שיקול דעתה בלבד, את ביצוע העבודה לכל מציע אחר, ולא תהיה לזוכה כל טענה ואו תביעה כנגד העירייה בשל כך.
- 3.3. כמו כן, העירייה תהא זכאית לחלט את הערבות כולה או חלקה, לפי בחירתה לכיסוי ההפסדים שיגרמו לה עקב אי ביצוע השירות על ידי הזוכה, ומסירת השירות למציע אחר, וזאת מבלי כל צורך להוכיח נזקים והפסדים כלשהם, ומבלי לפגוע בזכויותיה של העירייה לתבוע סעדים נוספים.

לוחות זמנים

לוחות הזמנים המתוכננים להליך הינם כדלקמן :

3.4. מכירת מסמכי המכרז

- 3.4.1. את מסמכי המכרז ניתן לרכוש, תמורת סך של 500 ₪ (שלא יוחזרו), במשרדי אגף הגבייה (עיריית קריית אונו, רח' יצחק רבין 41, קומה 2), בימים ובשעות הפעילות המקובלים ובתיאום מראש בטלפון : 03-5305635
- 3.4.2. עלות מסמכי המכרז ישולמו במועד קבלת מסמכי המכרז וכתנאי לקבלתם. מובהר, כי עלות רכישת מסמכי המכרז לא תוחזר בשום מקרה.
- 3.4.3. מובהר, כי רכישת מסמכי המכרז על ידי המציע היא תנאי להגשת הצעת המציע. כל מציע יצרף להצעתו אישור בדבר רכישת מסמכי המכרז כאמור.
- 3.4.4. כל ההוצאות, מכל מין וסוג שהוא, הכרוכות בהכנת ההצעה למכרז ובהשתתפות במכרז, ובכלל זאת כל ההוצאות הכרוכות בהוצאת הערבויות הנדרשות במסמכי המכרז, תחולנה על המציע.

4. הבהרות ושינויים

- 4.1.1. עד ליום 27/4/2023, בשעה 12:00, יהיה רשאי כל אחד מהמציעים להפנות לעירייה שאלות הבהרה, אל : גבי מירב וייס, בדוא"ל : meravw@kiryatono.muni.il
- 4.1.2. את שאלות הבהרה יש לשלוח לכתובת הדואר האלקטרוני, המצוינת לעיל במסמך MS-Word בלבד, במבנה שלהלן :

מס"ד	המסמך או הנספח אליו מתייחסת ההבהרה	פרק וסעיף רלבנטיים	נוסח השאלה

4.1.3. כמו כן יש לציין את פרטי איש קשר מטעם המציע ותפקידו במציע, כולל כתובת דואר אלקטרוני ומספר טלפון.

4.1.4. העירייה תהא רשאית, על פי שיקול דעתה הבלעדי, להתייחס או שלא להתייחס לשאלות ההבהרה.

4.1.5. כאמור לעיל, חובה על כל אחד מן המציעים לצרף כנספח להצעתו למכרז את תשובות העירייה לשאלות ההבהרה, כשהן חתומות על-ידו.

4.1.6. למען הסר ספק מובהר, כי לא יהיה תוקף לכל התייחסות של העירייה אלא אם ניתנה בהודעה בכתב כאמור.

4.1.7. מענה על שאלות הבהרה עד 2/5/2023 יפורסם באתר האינטרנט של העירייה בדף המכרז. באחריות המציעים לעקוב אחרי הפרסום.

4.2. הגשת ההצעות למכרז

4.2.1. המשתתף במכרז יגיש לעירייה את חוברת המכרז עם הנספחים והמסמכים הנדרשים לאחר השלמתם (בעותק אחד), במעטפה שהומצאה לו.

4.2.2. מעטפת המכרז תופקד בתיבת המכרזים, הנמצאת קומה 3, לשכת מנכ"ל הרשות, ברחוב יצחק רבין 41 קרית אונו, עד לתאריך 4/5/2023 לא יאוחר מהשעה 16:00 בדיוק.

4.2.3. **הצעות שתתקבלנה לאחר מועד הגשת ההצעות, לא תיבדקנה על ידי ועדת המכרזים ותוחזרנה למציע כמות שהן.**

4.2.4. העירייה רשאית להאריך מעת לעת את מועד הגשת ההצעות בהתאם לשיקול דעתה הבלעדי, ובלבד ששלחה על-כך הודעה בכתב לכל-אחד מן המציעים אשר הגישו הצעה בכתב.

5. הוראות כלליות

5.1 מסמכי המכרז

5.1.1 רכישת מסמכי המכרז תהיה בהתאם לאמור לעיל במסמך זה. רכישת מסמכי המכרז הינה תנאי להשתתפות במכרז, ועל כל מציע לצרף כנספח להצעתו אסמכתא בדבר רכישת מסמכי המכרז כאמור לעיל.

5.1.2 ניתן לעיין במסמכי המכרז במשרדי עיריית קרית אונו או באתר האינטרנט של העירייה, תחת הכותרת מכרזים.

5.1.3 זכויות היוצרים ומסמכי המכרז הם רכוש העירייה והם נמסרים למציע לשם השתתפותו במכרז בלבד. אין לעשות במסמכי המכרז כל שימוש אלא למטרה זו.

5.1.4 למען הסר כל ספק, העירייה אוסרת על שימוש מכל סוג ומין שהוא במסמכי המכרז, חלקם או כולם, בין בשלמות ובין לשיעורין, אלא למטרות ההשתתפות במכרז זה.

5.2 אישור הבנת תנאים

5.2.1 מציע אחראי לבדיקת מסמכי המכרז, וכל התנאים והנסיבות העשויים להשפיע על הצעתו ועל ביצוע העבודה/שירות.

5.2.2 מציע יאשר בהתאם לנוסח האישור, אשר מצורף להזמנה זו (טופס מס' 1), כי קיבל לידי את מסמכי המכרז, קראם והבינם, וכי הוא מקבל על עצמו את תנאיהם ואת כל ההתחייבויות הגלומות בהם.

5.2.3 לא תישמע כל טענה של המציע באשר לאי הבנת תנאי המכרז, והמציע לא יהיה רשאי לחזור בו מהצעתו כל עוד זו מוגדרת כתקפה על פי מסמך זה. חזר המציע מהצעתו מכל סיבה שהיא תהיה העירייה זכאית לכל סעד העומד לה, לרבות ומבלי לפגוע בכלליות האמור - חילוט הערבות הבנקאית (כהגדרתה להלן).

5.3 שינוי תנאי המכרז

5.3.1 כל עוד לא נפתחה תיבת המכרזים, העירייה שומרת לעצמה את שיקול הדעת הבלעדי, לשנות, לעדכן, או לסייג כל תנאי מתנאי ההזמנה, במידה שהיא סבורה כי שינוי, עדכון או סייג כאמור נדרשים לצרכי העירייה.

5.3.2 שינוי תנאי המכרז ייעשה בהודעה בכתב אשר תופץ למציעים. הודעות אלה תהווה חלק בלתי נפרד מתנאי המכרז. למען הסר ספק מובהר, כי לא יהיה כל תוקף לשינוי אלא אם ניתנה על כך בהודעה בכתב מטעם העירייה.

5.3.3 המציע יחתום בחתימת מורשי החתימה שלו על הודעה כאמור ויצרף אותה כחלק ממסמכי המכרז המוגשים במסגרת הצעתו.

5.3.4. המציעים יאשרו בחוזר קבלת ההודעה מהעירייה, זאת בתוך 24 שעות ממועד קבלתה.

6. הגשת ההצעות

6.1. התאמה לתנאי המכרז

6.1.1. ההצעות תהיינה ערוכות ומוגשות לפי תנאי המכרז. על המציע להתייחס בהצעתו לכל הפרטים הנדרשים בתנאי המכרז ולצרף לה את כל המסמכים הנדרשים. חובה על המציע למלא את כל הסעיפים המופיעים בהצעתו בשלמותם ואין להותיר סעיפים ללא מילוי.

6.1.2. המציע רשאי לצרף להצעתו העתקים של מסמכים מקוריים ובלבד שכל העתק כאמור יהיה מאושר כנאמן למקור על ידי עו"ד או רו"ח.

6.1.3. המציע מסכים, כי במידה שנפלו בהצעתו טעויות חשבוניות ו/או טעויות סופר, תהא העירייה רשאית לתקן הטעויות, תהא ההשלכה הכספית לתיקון אשר תהא, וההצעה תכלול את תיקון הטעויות לאחר שבוצעו על ידי ועדת המכרזים.

6.2. בחירה בין הצעות זהות

6.2.1. היה ותהיינה מספר הצעות אשר תיקבענה על ידי ועדת המכרזים כהצעות הטובות ביותר (שעמדו בתנאי הסף) הן זהות, תהיה ועדת המכרזים רשאית להכריע ביניהן על סמך ריאיון או לערוך התמחרות נוספת שבה יתבקשו המציעים להגיש הצעה משופרת בתוך שלושה (3) ימים מיום קבלת הודעה על כך, ובין הצעות אלה תיקבע ההצעה הזוכה במסגרת ועדת המכרזים.

6.2.2. לחילופין, ועדת המכרזים תהיה רשאית לקיים ההגרלה בין ההצעות הזהות.

6.3. סודיות ההצעה ושמירה על הליך הוגן

6.3.1. מבלי לגרוע מהאמור לעיל, מובהר כי המציע אינו רשאי לגלות טרם הגשת הצעתו, את פרטי הצעתו לאחרים בכלל ולמשתתפים אחרים במכרז זה בפרט ו/או לבצע כל פעולה שיש בה משום תכסיסנות בהליך המכרז.

6.3.2. בנוסף כל מציע יחתום על הצהרת אי קבלת דמי תיווך (טופס מס' 7) להזמנה זו ויגישה כחלק ממסמכי ההצעה.

6.3.3. המציע יחתום על תצהיר בדבר שמירת זכויות עובדים (טופס מס' 12).

6.3.4. אין באמור בסעיף זה כדי לגרוע מהוראות כל דין ו/או החלטות של בית המשפט בדבר חובת הגילוי של פרטי ההצעות המשתתפות במכרז וכל מציע מוותר בזאת על כל טענה ו/או דרישה כנגד העירייה בעניין גילוי תוכן מסמכי ההצעה שלו.

6.3.5. למען הסר כל ספק, ובשים לב לעובדה כי במסגרת ההליך תהיה ועדת המכרזים רשאית לפסול הצעות ואף לבטל הליך זה, אם יעלה חשד ו/או יתברר כי בין

המשתתפים (כולם או חלקם) היה תיאום כלשהו בכל הנוגע להגשת הצעות למכרז ו/או כי קיים קשר בין המשתתפים בהליך זה.

6.4. הצעה חתומה

6.4.1. הצעה על כל נספחיה, תהיה חתומה בחתימה מלאה של המציע או של מורשי החתימה של המציע (כאשר המציע הנו תאגיד), והיא תוגש בהתאם לתנאי הזמנה זו להציע הצעות (בעט בלבד בצבע שחור או כחול).

6.4.2. המציע ימציא אישור של עו"ד או רו"ח בדבר זהות מורשי החתימה מטעמו וכי הצעה וכל יתר מסמכי המכרז נחתמו על-ידי מורשי החתימה כאמור (טופס מס' 2).

6.5. תוקף ההצעה

6.5.1. ההצעה תעמוד בתוקפה, ללא זכות חזרה, למשך תשעים (90) ימים מן המועד האחרון להגשת הצעות.

6.5.2. החליטה העירייה על הארכת המועד להגשת הצעות כאמור לעיל, תעמוד ההצעה בתוקפה למשך תשעים (90) ימים מכל מועד נדחה שנקבע להגשת הצעות. הוארך תוקף ההצעות בהתאם לסעיף זה, אזי המציעים יידרשו (במידת הצורך), להאריך את תוקף הערבות הבנקאית (כהגדרתה להלן).

6.5.3. העירייה רשאית להאריך תוקף של כל הצעה שלא זכתה במכרז, וזאת עד לאחר חתימת חוזה עם המציע שהצעתו הוכרזה כהצעה הזוכה במכרז.

6.6. בדיקת ההצעות

6.6.1. העירייה תבדוק את ההצעות שהוגשו.

6.6.2. העירייה תהא רשאית, על-פי שיקול דעתה הבלעדי, להיעזר לצורך בדיקת ההצעות ביועצים ומומחים כפי שתמצא לנכון.

6.7. בקשת הבהרות להצעות שהוגשו

6.7.1. לאחר פתיחת מעטפות המכרז, תהא העירייה רשאית על פי שיקול דעתה, לפנות למציעים (או מי מהם) בבקשה לקבלת הבהרות בנוגע להצעות או בבקשה לקבלת נתונים ומסמכים נוספים, לצורך בדיקת ההצעות והערכתן.

6.7.2. העירייה שומרת לעצמה את הזכות, לפי שיקול דעתה הבלעדי, לדרוש מכל אחד מן המציעים לאחר הגשת הצעות למכרז להשלים מידע חסר ו/או המלצות ו/או אישורים בכל הקשור לניסיונו ויכולתו של המציע לצורך בחינת עמידתו של המציע בתנאי סף המפורטים בהזמנה זו.

7. תנאי הסף להשתתפות במכרז ואסמכתאות

7.1. תנאי הסף להשתתפות

רשאים להשתתף במכרז מציעים העונים על כל התנאים הבאים. יודגש כי אי עמידה באחד מתנאי הסף, עלולה להביא לפסילת ההצעה בהתאם להוראות כל דין.

7.1.1. על המציע להיות בעל לפחות 5 שנות ניסיון מצטברות במתן שירותי הצטיידות - ריהוט למוסדות חינוך ולרבות שירותי נגרות, במהלך השנים 2015 – 2022, ועבור רשות מקומית אחת לפחות.

את שירותי הנגרות ניתן יהיה לבצע באמצעות קבלן משנה, ככל ואושר מראש ובכתב על ידי העירייה, עובר לתחילת ביצוע העבודות, כאשר בכל מקרה - האחריות על כלל פעולות הנגרות תהא של המציע.

7.1.2. אופן הוכחת תנאי הסף:

תנאי הסף יוכחו באמצעות הנוסח הרלוונטי המצורף למסמכי המכרז, ובצירוף אישורי מזמין והמלצות.

7.2. תנאים נוספים ואופן הוכחתם

7.2.1. המציע הנו בעל אזרחות ישראלית או שותפות או שהנו תאגיד הרשום כדין בישראל.

7.2.2. מציע שהנו שותפות לא רשומה, יצרף להצעתו את הסכם השותפות כשהוא מאומת ומאושר על-ידי עורך דין, אשר יאשר כי השותפות הנה שותפות פעילה המדווחת כדין לרשויות המס.

7.2.3. מציע שהוא תאגיד רשום על-פי דין, יצרף להצעתו העתק של תעודת האגד של התאגיד (העתק מאומת על-ידי עו"ד או רו"ח), וכל העתק של כל תעודת שינוי שם של התאגיד (ככל ששונה), וכן, תדפיס מעודכן של התאגיד אצל הרשם הרלבנטי (קרי, על חברה לצרף להצעתה, תדפיס של התאגיד מרשם החברות).

7.2.4. המציע הינו עוסק מורשה לצורכי מע"מ, ובעל תעודת עוסק מורשה כאמור.

7.2.5. אופן הוכחת התנאים הנוספים:

המציע יצרף להצעתו את כלל המסמכים הנדרשים לצורך הוכחת עמידתו בתנאים כאמור.

7.3. מובהר כי הרשות תהיה רשאית, על-פי שיקול דעתה הבלעדי, לאמת את הנתונים שהוצגו על-ידי המציע כאמור (בין באופן מלא ובין באופן מדגמי), וכן לבחון מיוזמתה שירותים שבוצעו על-ידי המציע, ואשר לא פורטו על-ידו ואולם נודעו לוועדת המכרזים.

7.4. פסילה עקב ניסיון רע

7.4.1. פסילה עקב ניסיון רע - במקרה של ניסיון רע של המציע עם עיריית קרית אונו ו/או רשות מקומית אחרת ו/או תאגיד עירוני אחר ו/או משרדי ממשלה ו/או חברת בת

ממשלתית ו/או גוף דומה, תהיה הוועדה רשאית לפסול את ההצעה של המציע ויראוה כלא עומדת בתנאי הסף.

7.4.2. ניסיון רע לעניין סעיף לעיל יתייחס לשנים 2010 – 2021 (כולל).

7.5. שמירה על זכויות עובדים

7.5.1. המציע יצרף להצעתו תצהיר בכתב שלו ושל בעלי השליטה בו, בנוסח המצורף כמסמך **טופס מס' 4** למסמכי המכרז, בדבר קיום חובותיו בעניין זכויות העובדים, על-פי חוקי העבודה ועל פי צווי ההרחבה וההסכמים הקיבוציים הרלבנטיים. בתצהיר יפורטו כל ההרשעות בדין פלילי של המציע, בעלי שליטה בו וחברות אחרות בבעלות מי מבעלי השליטה, במידה והיו כאלה, וכן כל הקנסות שהושגו על מי מאלה על-ידי מנהל ההסדרה והאכיפה במשרד הכלכלה בגין הפרה של חוקי העבודה בשלוש השנים האחרונות מהמועד האחרון להגשת ההצעה. המציע יצרף אישור של מנהל ההסדרה והאכיפה במשרד הכלכלה בדבר ההרשעות והקנסות כאמור או העדרם.

7.5.2. אם המציע או מי מבעלי השליטה בו הורשעו בשלוש השנים האחרונות בעבירה פלילית אחת או יותר מבין העבירות המנויות בחוקי העבודה והמפורטים בטופס **4, ההצעה תיפסל על הסף.**

7.5.3. אם המציע או מי מבעלי השליטה בו נקנסו על-ידי מנהל ההסדרה והאכיפה במשרד הכלכלה בשני (2) קנסות או יותר, בגין העבירות המנויות בחוקי העבודה המפורטים בטופס מס' 4, בשלוש השנים האחרונות, ההצעה תיפסל על הסף. מובהר בזאת כי מספר הקנסות בגין אותה עבירה ייספרו כקנסות שונים.

7.6. ערבות ההצעה

7.6.1. המציע ימציא ערבות בנקאית אוטונומית בלתי מותנית מאת בנק מסחרי ישראלי (לעיל ולהלן: "**הערבות הבנקאית**"), בסך 25,000 ₪ (עשרים וחמש אלף שקלים חדשים), וזאת להבטחת התחייבותו לעמידה בתנאי המכרז; הערבות הבנקאית תהא ערוכה בנוסח המצורף למסמכי המכרז (**טופס מס' 3**).

7.6.2. הערבות הבנקאית תעמוד בתוקפה עד ליום 2/8/2023 ככל שהעירייה תחליט על שינוי לוחות הזמנים הנוגעים למכרז זה, היא תהיה רשאית לדרוש מעת לעת את הארכת תוקף הערבות הבנקאית, זאת בהתאם לשקול דעתה הבלעדי.

7.6.3. למען הסר כל ספק מובהר כי הצעה שתוגש עם ערבות בנקאית בנוסח שונה מהנוסח שצורף למסמכי המכרז, או בסטייה מהוראות סעיף זה (לרבות, לעניין סכום הערבות או מועד תוקפה), תיפסל ותגרור עמה את פסילת ההצעה.

7.6.4. על אף האמור לעיל, העירייה תהא רשאית, על פי שיקול דעתה הבלעדי, לדרוש מכל מציע הארכת הערבות בכל פעם לתקופה נוספת של עד שלושה (3) חודשים, ובלבד שדרישה זו הופנתה לכל המציעים.

7.6.5. העירייה תחזיר לידי המציע את הערבות הבנקאית בסמוך לאחר דחייתה של ההצעה, או בסמוך לאחר שנחתם חוזה עם המציע שנבחר לבצע את השירותים המציא ערבות ביצוע.

7.6.6. העירייה תהא רשאית להציג את הערבות הבנקאית לפירעון ולחלט את הסכום הנקוב בה (או כל חלק ממנו), לפי שיקול דעתה הבלעדי, בכל מקום שבו המציע חוזר בו מהצעתו ו/או לא קיים את תנאי המכרז בדיוקנות ובשלמות ו/או סירב למלא אחר הדרישות ממנו בעקבות זכייתו במכרז, לרבות ההוראות בדבר חתימת החוזה ו/או שלא עמד במלוא התחייבויותיו בהתאם להצעה ולהוראות מסמכי המכרז ו/או שסטה בכל דרך אחרת מהוראות המכרז.

7.6.7. מובהר, כי אין בזכויות העירייה כמפורט בסעיף זה, בכדי לגרוע מכל סעד אחר, אשר עומד לרשות העירייה בהתאם למסמכי המכרז ועל פי כל דין.

7.6.8. העירייה רשאית לחלט את הערבות הבנקאית, מבלי שתצטרך לנמק בקשתה או לבסס דרישתה או לפנות קודם לכן אל המציע, וזאת על ידי הצגת כתב הערבות בפני הבנק.

7.6.9. מציע אשר ערבותו הוחזרה לו, לא יוכל לערער על זכייה של אחר במכרז (לרבות בפני בית המשפט), אלא אם כן המציא לרשות, במצורף לבקשתו לערער את ערבות הצעתו.

7.7. אסמכתאות נוספות הדרושות על-פי דין

על המציע לצרף להצעתו את כל האישורים הבאים, כשהם תקפים למועד הגשת ההצעה:

7.7.1. המציע הוא בעל כל האישורים הדרושים לפי חוק עסקאות גופים ציבוריים, התשל"ו-1976 ויצרף תצהיר בהתאם לחוק זה בנוסח המצורף למסמכי המכרז (טופס מס' 4).

7.7.2. אישור תקף מפקיד שומה או רו"ח בדבר ניהול ספרים כדין בהתאם להוראות פקודת מס הכנסה [נוסח חדש] וחוק מס ערך מוסף, התשל"ו-1975.

7.7.3. אישור תקף על ניכוי מס במקור בהתאם להוראות פקודת מס הכנסה [נוסח חדש].

7.7.4. העתק תעודת עוסק מורשה של המציע במע"מ.

7.8. מסמכים ונתונים נוספים שעל המציע לצרף להצעתו

7.8.1. מבלי לגרוע מחובתו של המציע לצרף את המסמכים ו/או האישורים המפורטים במסמך זה, עליו לצרף להצעתו את כל הטפסים המצורפים להזמנה זו (נספח ביטוח אין צורך למלא בשלב הגשת ההצעה), כשהם מלאים וחתומים, וכן, קבלה המעידה על רכישת מסמכי המכרז.

7.8.2. אישור בדבר רכישת מסמכי ההליך.

7.8.3. העירייה שומרת על שיקול דעתה הבלעדי לדרוש מסמכים נוספים הדרושים לדעתה לצורך הבהרת ההצעה, לרבות, דוחות כספיים של המציע, וכן, לפסול הצעות שהחומר לא צורף במלואו ובהתאם לאמור לעיל.

7.8.4. כלל מסמכי המכרז הנדרשים לרבות להוכחת עמידתו בתנאי הסף הקבועים בסעיף 8 שלהלן על כל סעיפי המשנה שלו.

7.9. אופן הגשת מסמכי ההצעה

על המציע לצרף להצעתו בעת ההגשה את הבאים:

7.9.1. כל הנספחים והצרופות להצעתו, לרבות, תשובות לשאלות הבהרה וכל שינוי שבוצע במסמכי המכרז על-ידי העירייה כאמור במסמך זה, והכל, כשאלו חתומים ומלאים וההצעה עצמה תוגש כשהיא סגורה במעטפה לא מזוהה.

7.9.2. ערבות בנקאית תקפה בהתאם להוראות מסמך זה, אשר תצורף בנפרד מכל יתר מסמכי המכרז.

7.9.3. כל המסמכים והאסמכתאות הדרושים להוכחת עמידה בתנאי הסף.

7.9.4. כל מסמכי ההצעה יוגשו אך ורק על גבי הנוסח שנרכש מידי העירייה.

7.9.5. המציע יחתום בתחתית כל אחד מעמודי הצעתו. חתימת המציע בשולי מסמך זה משמעותה כי קרא, הבין וקיבל על עצמו ללא סייג את האמור במסמך על גביו צרף חתימתו.

7.9.6. מציע שהינו תאגיד יחתום באמצעות חותמת התאגיד ובצירוף חתימת מורשי החתימה מטעם התאגיד בלבד. מציע שהנו תאגיד יצרף להצעתו אישור בדבר מורשי החתימה מטעמו.

8. השלמת מסמכים

8.1. מבלי לגרוע מכלליות האמור לעיל, העירייה שומרת לעצמה את הזכות, לפי שיקול דעתה הבלעדי, לדרוש מכל אחד מן המציעים - לאחר הגשת ההצעות למכרז - להשלים מידע חסר לצורך בחינת עמידתו של המציע ו/או חברי הצוות מטעמו, בתנאי סף שפורטו לעיל.

8.2. העירייה תקצוב מועדים לשם עמידתו של כל מציע כאמור בדרישתה להשלמת המסמכים.

8.א. עסק בשליטת אישה

על מציע העונה על הדרישות של תקנות העיריות, התשע"ו-2016, לעניין עידוד נשים בעסקים, להגיש במועד הגשת ההצעה, אישור ותצהיר לפיו העסק הוא בשליטת אישה בהתאם לסעיף 2ב' לחוק חובת המכרזים, התשנ"ב-1992. בהתאם לסעיף 22(ה1) תקנות העיריות, תשמ"ח-1987, במקרה בו לאחר שקלול התוצאות מצאה הוועדה כי יש להמליץ באותה מידה על שתי הצעות ואחת מן ההצעות היא של עסק בשליטת אישה, תיבחר ההצעה האמורה כזוכה במכרז ובלבד שצורף לה בעת הגשתה, אישור ותצהיר כאמור.

9. אופן בחירת ההצעה הזוכה להצעות למכרז

9.1. המחיר המוצע:

9.1.1. על המציע למלא את המחירים המוצעים על גבי כתבי הכמויות וטופס הצעת המחיר, לפי הפרטים המפורטים שם. טופס 8

9.1.2. ההצעה הזוכה תיבחר על פי המחיר המוצע הזול ביותר, ולפי העניין באופן משוקלל, ו/או כי יתכן כי יקבע יותר מזוכה אחד, כמפורט בטופס מס' 8.

9.1.3. מובהר גם כאן כי הרשות בידי העירייה לקבל את ההצעה, כולה או חלקה, ולבצע את כל השירותים או חלק מהם, גם בעצמה או בכל דרך אחרת שתמצא לנכון, לרבות בשל שיקולים תקציביים ו/או אחרים, לפי שיקול דעתה הבלעדי.

9.1.4. הצעת המציע הזוכה תשמש כתמורה עבור מתן השירותים, ועמידה בכלל תנאי מסמכי המכרז.

10. שיקול דעת ועדת המכרזים:

על אף האמור לעיל, הרי שבמסגרת שיקוליה בהליכי המכרז רשאית העירייה להביא בחשבון, בין היתר, את השיקולים שיפורטו להלן, ולדרוש מן המציע ראיות לשביעות רצונה להוכחתם כעמידה בתנאי הסף, וזאת, גם לאחר פתיחת ההצעות:

10.1. ניסיונו של המציע בביצוע עבודות דומות בעבר, אמינותו, כישוריו, מומחיותו ותחומי מומחיותו וכן, המלצות אודות המציע, הן לחיוב והן לשלילה.

10.2. איכות העבודה או השירותים המוצעים, או נתונים מיוחדים שלהם, והתאמתם למערכות הקיימות ברשות, לצרכי הרשות ולרבות, ניסיון עבר (לחיוב או לשלילה) של העירייה בקבלת שירותים עם מציע מסוים.

10.3. כל שיקול אחר המפורט בתקנה 22 לתקנות העיריות (מכרזים), תשמ"ח-1987.

11. תיקון טעויות

11.1. ועדת המכרזים, רשאית לתקן טעויות סופר או טעויות חשבונאיות שנתגלו בהצעות שהוגשו לה.

11.2. תיקון הטעות יעשה במהלך בדיקת ההצעות בידי הועדה (או מי מטעמה) וירשם בפרוטוקול.

11.3. ההודעה על התיקון תימסר למציע.

12. פסילת הצעות

12.1. ועדת המכרזים רשאית לפסול הצעות אשר אינן עומדות בתנאי הסף ו/או הצעות אם הן חסרות, מוטעות, או מבוססות על הנחות בלתי נכונות או על הבנה מוטעית של נושא המכרז, זולת אם החליטה הועדה אחרת.

12.2. ועדת המכרזים תהיה רשאית לפסול הצעות שיש בהן כדי לפגוע בשוויון או בהליך התחרות ההוגנת בין המשתתפים במכרז.

12.3. אין באמור כדי לגרוע מזכותה של העירייה למחול על פגמים טכניים שיפלו בהצעה בתום לב.

12.4. אין באמור בסעיף זה כדי לגרוע מכל סעד העומד לטובת העירייה על-פי כל דין.

13. הזוכה במכרז

- 13.1. ועדת המכרזים של העירייה תבחר את הזוכה בהתאם להוראות מכרז זה, ותמליץ לראש העירייה, כי העירייה תתקשר עמו בחוזה.
- 13.2. ועדת המכרזים תשקול את ההצעות כמפורט לעיל ו/או אם קיבלה מהם הבהרות תשקול, ולאחר מכן תקבל את החלטתה.
- 13.3. ועדת המכרזים רשאית להחליט על בחירת ההצעה המתאימה ביותר, או להחליט לא לבחור כל הצעה שהיא, והכול במטרה להבטיח את מירב היתרונות לרשות.

14. סייגים

- 14.1. על אף האמור לעיל, ומבלי לגרוע מסמכויותיה על פי כל דין, ועדת המכרזים רשאית שלא להכריז על מציע כלשהו כזוכה במכרז. המציע בהשתתפותו בהליך והגשת הצעתו, מקבל סייג זה ויהיה מושתק מלהעלות כל טענה כנגד האמור.
- 14.2. במקרה כזה, המציעים לא יהיו זכאים לכל פיצוי או שיפוי מאת העירייה, לרבות, בגין רכישת מסמכי המכרז.
- 14.3. במקרה שבו הפסיקה העירייה את ההתקשרות עם מציע שהוכרז כזוכה, תהיה רשאית העירייה לפנות בכל שלב ולהתקשר עם המציע שהצעתו הייתה השנייה בטיבה במסגרת הליך בחינת ההצעות.

15. החוזה

- 15.1. למען הסר ספק מובהר, כי עובר לחתימת החוזה לא יהא קיים חוזה בר-תוקף בין הצדדים.

16. זכות עיון בהצעה הזוכה

- 16.1. בהתאם לכללי המכרזים, כל משתתף במכרז יהא רשאי לעיין בהחלטה הסופית של ועדת המכרזים, בנימוקיה ובהצעת הזוכה במכרז, זאת בתוך 30 יום מקבלת ההודעה על תוצאות המכרז.
- 16.2. משתתף במכרז לא יהא רשאי לעיין בחלקים של החלטת ועדת המכרזים, או בחלקים של ההצעה הזוכה, אשר העיון בהם עלול לדעת ועדת המכרזים לחשוף סוד מסחרי, או סוד מקצועי, או לפגוע בביטחון המדינה, ביחסי החוץ שלה, בכלכלת המדינה או בביטחון הציבור.

17. תנאים כלליים

17.1. הדין החל

- 17.1.1. הליך זה כפוף לדינים החלים במדינת ישראל, בנוסחם מעת לעת.
- 17.1.2. ההצעות תערכנה ותוגשנה בהתאם לכל דין.
- 17.1.3. המציעים ייחשבו כמי שקיבלו ייעוץ משפטי מתאים לצורך השתתפות בהליך והגשת ההצעות.

17.2. התניית שיפוט ייחודית

- 17.2.1. כל עניין הנוגע למכרז זה ו/או לחוזה הנכרת מכוחו, יידון אך ורק בבית המשפט המוסמך מבחינה עניינית לדון בתביעה ואשר מקום מושבו בתל אביב.

17.3. הוצאות ההשתתפות בהליך

- 17.3.1. כל מציע יישא לבדו בהוצאות השתתפותו בהליך, לרבות, רכישת מסמכי המכרז וביצוע בדיקות נשוא המכרז.
- 17.3.2. המציע לא יהא זכאי לכל שיפוי מאת העירייה בגין הוצאות אלה.

17.4. ביטול על ידי העירייה או דחיית תחילת ביצוע העבודה/שירות

- 17.4.1. העירייה רשאית, בכל עת ועל פי שיקול דעתה הבלעדי, לבטל את ההליך דנא.
- 17.4.2. בוטל ההליך על-ידי העירייה, היא תהא רשאית לבצע את הפרויקט בעצמה או באמצעות צדדים שלישיים, מבלי שתהא למציעים כל טענה או תביעה בקשר לכך.

17.5. קביעת בית משפט מוסמך הנוגדת את החלטת ועדת המכרזים

- 17.5.1. היה וייקבע על ידי ועדת המכרזים זוכה (להלן: "הזוכה המקורי"), והוא יחל בעבודתו, ובעקבות הליך משפטי ייקבע על ידי בית משפט מוסמך כי זכייתו של הזוכה המקורי בטלה וכי תחתיו מוכרז זוכה אחר (להלן: "הזוכה האחר") ו/או ככל שיינתן צו מניעה, מתחייב הזוכה המקורי להפסיק את ביצוע העבודות ולהעביר לרשות את כל המידע המצוי אצלו בצירוף דו"ח עדכני באשר לפעולות שכבר בוצעו על ידו, ולאפשר כניסת הזוכה האחר לעבודה באופן בטוח ומסודר, ובכלל זה לקיים את הוראות המנהל בדבר מועד העברת האחריות.
- 17.5.2. בוטלה זכייתו של הזוכה המקורי, הוא לא יהיה זכאי לשום פיצוי בגין ביטול זכייתו כאמור, אלא לתשלום עבור העבודה שבוצעה על-ידיו בפועל, עד למועד הפסקתה בפועל.

17.6. תנאי לביצוע ההתקשרות או הרחבות

חוזה ההתקשרות, לרבות כל הגדלה או שינוי שלו, טעונים אישור באמצעות חתימת ראש עירייה, גזבר העירייה ואישור הגופים הרלוונטיים לפי העניין. היה ולא התקבל מי מאישורים אלו, ההליך ו/או החוזה יהיה בטל ומבוטל והמציע לא יהא רשאי לתבוע את העירייה בגין ו/או בעקבות ו/או כתוצאה מכך.

17.7. כתובות הצדדים ואופן משלוח הודעות

17.7.1. כתובתה של ועדת המכרזים היא במשרדי העירייה כמפורט לעיל. כתובתם של המשתתפים תיראה ככתובת שנקבעה במסמכיהם. כל הודעה אשר תישלח על ידי העירייה ו/או ועדת המכרזים לכתובת המשתתפים בדואר רשום, תיראה כאילו התקבלה אצל המשתתפים תוך שלושה (3) ימי עסקים מיום המשלוח; אם נשלחה בפקסימיליה או בדוא"ל תיראה כאילו התקבלה אצל המשתתפים ביום העסקים שלאחר היום בו נשלחה; ואם נמסרה ביד – בעת מסירתה.

בכבוד רב,
ישראל גל
ראש העירייה

טופס מס' 1

אישור הבנת תנאי ההזמנה וטופס הצעה

לכבוד
עיריית קרית אונו

ג.א.ג,

הנדון: מכרז פומבי מס' 31/2023 לקבלת הצעות לשירותי הצטיידות - ריהוט ונגרות ב"ס רונה רמון וריהוט נוסף לעיריית קרית אונו

1. אנו הח"מ מאשרים, כי קראנו בקפידה את מסמכי מכרז פומבי מס' 31/2023 לקבלת הצעות לשירותי הצטיידות - ריהוט ונגרות ב"ס רונה רמון וריהוט נוסף לעיריית קרית אונו, למדנו והבנו את האמור בהם, ובדקנו בקפידה את כל הדרישות, התנאים והנסיבות, הפיזיים והמשפטיים, העשויים להשפיע על הצעתנו או על ביצוע השירותים, וכי אנו מוותרים בזאת מראש על כל טענה שעילתה באי-ידיעה או אי-הבנה של דרישות, תנאים או נסיבות כלשהם, פיזיים ומשפטיים, העשויים להשפיע על הצעתנו או על ביצוע השירותים.
2. אנו הח"מ, מסכימים לתנאים המפורטים בהזמנה להציע הצעות, וכן במסמכים המצורפים על דרך ההפניה ועל כל נספחיהם וצרופותיהם.
3. עם קבלת אישורכם בכתב על קבלת הצעתנו, יהיו התנאים המפורטים בה, על כל נספחיה, חוזה מחייב מבחינתנו.
4. ידוע לנו, כי תנאי בלעדיו אין תוקף להתקשרות עם העירייה בחוזה לביצוע העבודות נשוא ההזמנה הינו חתימת חוזה וקבלת אישורי העירייה בהתאם למסמכי ההליך. בכל מקרה שבו לא יתקבל אישור העירייה למי מהמפורטים לעיל, ו/או לא יוגשו כל המסמכים הנדרשים בתוך פרק זמן זה, תהיה רשאית העירייה לפי שיקול דעתה המוחלט להתקשר בחוזה לביצוע העבודות נשוא המכרז עם קבלן אחר כלשהו, ולא תהיה לנו כל טענה ואנו מוותרים על כל טענה, דרישה ו/או תביעה כלפי העירייה בקשר להתקשרותה עם אחר, על אף זכייתנו במכרז.
5. אנו מתחייבים לבוא למשרדכם על פי דרישתכם ולהפקיד בידכם את הערבות המפורטת בחוזה המצורף למכרז, את פוליסות הביטוח המפורטות בו ואת כל המסמכים והראיות הנוספים הטעונים המצאה.
6. הצעתנו זו תעמוד בתוקפה, ללא זכות חזרה, עד תאריך פקיעת הערבות (כולל הארכה).
7. אנו מתחייבים למנוע את גילוי פרטי הצעתנו ו/או לא לגלותם לאחרים בכלל, ולמשתתפים אחרים במכרז נשוא הצעתנו זו בפרט.
8. כבטחון לקיום הצעתנו, על כל פרטיה ונספחיה, מצורפת בזאת ערבות בנקאית, ערוכה לפקודתכם בהתאם לתנאים המפורטים בהזמנה להציע הצעות.
9. ככל שנזכה במכרז, כתב ערבות זה יוחזר לידינו לאחר שנפקיד בידכם את פוליסות הביטוח, הערבויות והמסמכים האחרים הנזכרים בחוזה הנכלל בהצעתנו זו.
10. במידה ולא נפקיד את הערבויות ו/או את פוליסות הביטוח ו/או את המסמכים האחרים הנזכרים בחוזה הנכלל תוך 7 ימים, יראה הדבר כהפרה יסודית, כמוגדר בחוק החוזים (תרופות בשל הפרת חוזה) תשל"א-1970, ומבלי לפגוע ביתר זכויות העירייה, תהא העירייה זכאית לחלט את סכום הערבות הבנקאית כפיצוי קבוע ומוערך מראש על הנזקים שנגרמו לה בשל הפרת החוזה ו/או במהלך המו"מ.
11. אנו מצהירים כי הבנו כי מועד תחילת ההתקשרות, על כל המשתמע מכך, מותנה בחתימת החוזה על ידי העירייה.

בכבוד רב,

חתימה וחותמת המציע

תאריך

חתימה (וחותמת) המציע:

טופס מס' 2

אישור זכויות חתימה מטעם תאגיד

תאריך: _____

לכבוד:
עיריית קרית אונו

א.ג.נ.

הנדון: אישור זכויות חתימה בשם המציע

הנני, עו"ד/רו"ח _____ מאשר בזאת, כי _____ (להלן: "המציע") במסגרת ההזמנה להציע הצעות למכרז פומבי מס' 31/2023 לקבלת הצעות לשירותי הצטיידות - ריהוט ונגרות ב"ס רונה רמון וריהוט נוסף לעיריית קרית אונו (להלן: "המכרז") מוסמך/ים לחייב את המציע בחתימתו/ם, והיא מחייבת את המציע לכל דבר ועניין בנוגע למכרז.

בכבוד רב,

מ.ר.

חתימה (וחותמת) המציע: _____

טופס מס' 3

ערבות בנקאית (ערבות הצעה)

תאריך _____

לכבוד
עיריית קרית אונו

א.ג.נ.

הנדון: ערבות בנקאית מס' _____ :

על פי בקשת _____ מס' מזהה _____ (להלן: "המציע"), אנו מרחוב _____ (להלן: "הערבים") ערבים בזאת כלפיכם לשלם לכם כל סכום לפי דרישתכם, עד לסכום 25,000 ₪ (במילים: עשרים וחמישה אלף שקלים חדשים) (להלן: "סכום הערבות"), בקשר לעמידתו של המציע בהתחייבויותיו הכלולות בהצעה שהגיש במסגרת מכרז פומבי מס' 31/2023 לקבלת הצעות לשירותי הצטיידות - ריהוט ונגרות ביי"ס רוני רמון וריהוט נוסף לעיריית קרית אונו.

1. אנו מתחייבים לשלם לכם, לפי דרישתכם הראשונה בכתב, לרבות באמצעות פקסימיליה, כל סכום אשר יצוין באותה דרישה, באופן מיידי ובכל מקרה לא יאוחר מתום שבעה (7) ימים ממועד קבלת דרישתכם במשרדנו, לפי הכתובת המופיעה בראשית כתב ערבות זה.
2. למען הסר ספק מובהר בזאת, כי דרישתכם לתשלום מכוח כתב ערבות זה יכול שתהיה לשיעורין, וכי התשלום יתבצע בהתאם לדרישתכם כאמור, ובלבד שסך כל התשלומים מכוח כתב ערבות זה לא יעלה על סכום הערבות.
3. התחייבותנו לפי כתב ערבות זה היא בלתי מותנית, ובכלל זה לא תהיו חייבים להסביר, לנמק, לפרט, לבסס או להוכיח את דרישתכם או לדרוש תחילה את התשלום מאת המבקש.
4. כתב ערבות זה אינו ניתן להסבה.
5. כתב ערבות זה יעמוד בתוקף עד ליום 2/8/2023

בכבוד רב,

חתימה (וחותמת) המציע: _____

טופס מס' 4

תצהיר לפי חוק עסקאות גופים ציבוריים, תשל"ו-1976

אני הח"מ _____, ת.ז. _____, לאחר שהוזהרתי כי עלי להצהיר את האמת וכי אהיה צפוי/ה לעונשים הקבועים בחוק באם לא אעשה כן, מצהיר/ה בזאת כדלקמן:

1. הנני משמש כ _____ ב _____
תפקיד _____ שם המציע _____

2. הנני מוסמך לתת תצהיר זה מטעם המציע.

3. יש לסמן את הסעיף הרלבנטי מבין האמורים להלן:

המציע או בעל זיקה* אליו לא הורשעו** ביותר משתי עבירות***;

המציע או בעל זיקה* אליו הורשעו** ביותר משתי עבירות***, אך במועד ההתקשרות*** חלפה שנה אחת לפחות ממועד ההרשעה האחרונה.

* "בעל זיקה" – כהגדרתו בסעיף 2ב(א) לחוק עסקאות גופים ציבוריים, תשל"ו-1976;
** "הורשעו" – הורשע בפסק דין חלוט בעבירה שנעברה לאחר יום 31.10.02;
*** "עבירה" – עבירה לפי חוק שכר מינימום, התשמ"ז-1987 או עבירה לפי חוק עובדים זרים (איסור העסקה שלא כדין והבטחת תנאים הוגנים), התשנ"א-1991 ולעניין עסקאות לקבלת שירות כהגדרתו בסעיף 2 לחוק להגברת האכיפה של דיני העבודה, התשע"ב-2011, גם עבירה על הוראות החיקוקים המנויות בתוספת השלישית לאותו חוק.

**** "מועד ההתקשרות" – לעניין התקשרות בעסקה בלא מכרז – המועד שבו הוגשה לגוף הציבורי ההצעה ולפיה נערכה ההתקשרות בעסקה. ואם לא הוגשה הצעה כאמור – מועד ההתקשרות בעסקה.

4. יש לסמן את הסעיף הרלוונטי מבין האמורים להלן:

חלופה א' – הוראות סעיף 9 לחוק שוויון זכויות לאנשים עם מוגבלות, התשנ"ח-1998 (להלן: "חוק שוויון זכויות") אינן חלות על הספק.

חלופה ב' – הוראות סעיף 9 לחוק שוויון זכויות חלות על הספק והוא מקיים אותן.

5. למציע שסימן את החלופה ב' בסעיף 4 לעיל - יש להמשיך ולסמן בחלופות המשנה הרלוונטיות להלן:

חלופה (1) - הספק מעסיק פחות מ-100 עובדים.

חלופה (2) - הספק מעסיק 100 עובדים לפחות, והוא מתחייב לפנות למנכ"ל משרד העבודה הרווחה והשירותים החברתיים לשם בחינת יישום חובותיו לפי סעיף 9 לחוק שוויון זכויות, ובמידת הצורך – לשם קבלת הנחיות בקשר ליישומן.

במקרה שהמציע התחייב בעבר לפנות למנכ"ל משרד העבודה הרווחה והשירותים החברתיים לפי הוראות חלופה (2) לעיל, ונעשתה עמו התקשרות שלגביה הוא התחייב כאמור באותה חלופה (2) – הוא מצהיר כי פנה כנדרש ממנו, ואם קיבל הנחיות ליישום חובותיו לפי סעיף 9 לחוק שוויון זכויות, הוא גם פעל ליישומן.

חתימה (וחותמת) המציע: _____

6. למציע שסימן את החלופה ב' בסעיף 4 לעיל - הספק מתחייב להעביר העתק מתצהיר זה למנכ"ל משרד העבודה והרווחה והשירותים החברתיים בתוך 30 ימים ממועד התקשרותו עם העירייה (ככל שתהיה התקשרות כאמור).

7. הנני מצהיר/ה כי זהו שמי, זו חתימתי ותוכן תצהירי אמת.

חתימת המצהיר

אימות חתימה

אני הח"מ _____, עו"ד (מ.ר. _____), מאשר כי ביום _____ הופיע/ה בפני מר/גב' _____, ת.ז. _____, לאחר שהזהרתי/ה כי עליו/ה להצהיר את האמת וכי יהא/תהא צפוי/ה לעונשים הקבועים בחוק באם לא יעשה/תעשה כן, אישר/ה בפני את תוכן תצהירו/ה לעיל בחתמו/ה עליו בפני.

עו"ד _____

(חתימה + חותמת)

טופס מס' 5

לכבוד
עיריית קרית אונו
(להלן - "עירייה")

התחייבות לשמירת סודיות ולמניעת ניגוד עניינים

1. הובהר לי כי העירייה מתנה את השתתפותי במכרז בתנאי שאשמור על סודיות כל המידע שהגדרתו לעיל ולהלן, וכן על סמך התחייבותי לעשות את כל הדרוש לשמירת סודיות המידע.
2. הוסבר לי כי במהלך עיסוקי במתן השירותים לרשות ו/או בקשר אליהם יתכן כי אעסוק ו/או אקבל לחזקתי ו/או יבוא לידיעתי מידע מסוגים שונים, שאינו מצוי בידיעת כלל הציבור, בין בעל פה ובין בכתב, בין ישיר ובין עקיף, השייך למזמין ו/או הנודע למזמין ו/או לפעילויותיו בכל צורה ואופן, לרבות אך מבלי לגרוע מכלליות האמור, נתונים, מסמכים ודו"חות (להלן: "המידע").
3. הוסבר לי וידוע לי כי גילוי המידע בכל צורה שהיא לכל אדם או גוף, עלול לגרום לרשות ו/או לצדדים שלישיים נזק, והוא עלול להוות עבירה פלילית.
4. לאור האמור, אני הח"מ מתחייב כדלקמן:
 - 4.1. לשמור על סודיות גמורה ומוחלטת של המידע ו/או כל הקשור והנובע מן השירותים או ביצועם.
 - 4.2. מבלי לפגוע בכלליות האמור בסעיף 4.1 לעיל, הנני מתחייב כי במשך תקופת מתן השירותים לרשות או לאחר מכן ללא הגבלת זמן לא אגלה לכל אדם או גוף, לא אפרסם וכן לא אוציא מחזקתי את המידע ו/או כל חומר כתוב אחר ו/או כל חפץ או דבר, בין ישיר ובין עקיף, לצד כלשהו.
 - 4.3. לנקוט אמצעי זהירות קפדניים ולעשות את כל הדרוש, מבחינה בטיחותית, ביטחונית, נוהלית או אחרת כדי לקיים את התחייבותי על פי התחייבות זו.
 - 4.4. להיות אחראי כלפיכם על פי כל דין לכל נזק או פגיעה או הוצאה או תוצאה מכל סוג, אשר יגרמו לכם או לצד שלישי כלשהו כתוצאה מהפרת התחייבותי זו, וזאת בין אם אהיה אחראי לבדי בגין כל האמור ובין אם אהיה אחראי ביחד עם אחרים.
 - 4.5. להחזיר לידיכם ולחזקתכם מיד כשאתבקש לכך כל חומר כתוב או אחר או חפץ שקיבלתי מכם או השייך לכם שהגיע לחזקתי או לידי עקב מתן השירותים שקיבלתי מכל אדם או גוף עקב מתן השירותים או חומר שהכנתי עבורכם.
 - 4.6. כמו כן, הנני מתחייב/ת לא לשמור אצלי עותק כלשהו של חומר כאמור או של מידע.
 - 4.7. שלא לעסוק בכל דרך שהיא בעיסוק שיגרום לי להיות במצב של ניגוד עניינים עם עיסוקי במתן השירותים.
 - 4.8. בכל מקרה שאגלה מידע שייך לכם ו/או הנמצא ברשותכם ו/או הקשור לפעילותכם, תהיה לכם זכות תביעה נפרדת ועצמאית כלפי בגין הפרת חובת הסודיות.
 - 4.8. הנני מצהיר כי ידוע לי ששימוש במידע שיגיע אליי במהלך ביצוע העבודה ומסירתו לאחר, מהווים עבירה על פי חוק העונשין, התשל"ז-1977 וחוק הגנת הפרטיות, התשמ"א-1981.

חתימת המצהיר/ה

אישור

אני הח"מ, עו"ד _____ מ.ר. _____, מאשר/ת בזה כי ביום _____
התייצב/ה בפניי מר/גב' _____ אשר זיהה/תה עצמו/ה בת.ז. שמספרה
_____/המוכר/ת לי באופן אישי, ולאחר שהזהרתיו/ה כי עליו/ה להצהיר את האמת וכי אם
לא יעשה/תעשה כן יהא/תהא צפוי/ה לעונשים הקבועים בחוק, אישר/ה את נכונות תצהירו/ה וחתם/ה
עליו בפניי.

עו"ד
(חתימה +חותמת)

חתימה (וחותמת) המציע: _____

טופס מס' 6

תצהיר בדבר ניסיון קודם

אני הח"מ, _____ בעל/ת ת.ז. _____, לאחר שהוזהרתי כי עליי להצהיר את האמת וכי אם לא אעשה כן אהיה צפוי/ה לעונשים הקבועים בחוק, מצהיר/ה בזה בכתב כדלהלן:

1. אני משמש כמנהל כללי/מנהל /אחר _____ של _____ (להלן: "המציע") ומוסמך מטעמה ליתן תצהיר זה כחלק מהצעתו של המציע במסגרת מכרז פומבי מס' 31/2023 לקבלת הצעות לשירותי הצטיידות - ריהוט ונגרות ב"ס רוני רמון וריהוט נוסף לעיריית קרית אונו, שפורסם על-ידי העירייה (להלן: "המכרז").

2. הנני מצהיר כדלקמן:

2.1 הנני עומד בתנאי הסף למכרז דנן, לפיו:

2.1.1 על המציע להיות בעל לפחות 5 שנות ניסיון מצטברות במתן שירותי הצטיידות - ריהוט למוסדות חינוך ולרבות שירותי נגרות, במהלך השנים 2015 – 2022, ועבור רשות מקומית אחת לפחות.

את שירותי הנגרות ניתן יהיה לבצע באמצעות קבלן משנה, ככל ואושר מראש ובכתב על ידי העירייה, עובר לתחילת ביצוע העבודות, כאשר בכל מקרה - האחריות על כלל פעולות הנגרות תהא של המציע.

2.2 להלן פירוט השירותים שבוצעו על-ידי להוכחת האמור בסעיף 2.1 לעיל:

אסמכתא	תקופת מתן השירות – חודש ושנה (מתאריך עד תאריך)	תיאור העבודה – לרבות היקף כספי	פרטי המזמין			
			שם המזמין	איש קשר	טלפון ישיר	כתובת דוא"ל

2.3 מצ"ב אישורי מזמין, המלצות - וביחס לשירותים שפורטו בסעיף 2.2 לעיל.

3. אני מצהיר/ה כי זהו שמי, זו חתימתי ותוכן תצהירי אמת.

חתימת המצהיר/ה

אישור

אני הח"מ, עו"ד _____ מ.ר. _____, מאשר/ת בזה כי ביום _____ התייצב/ה בפניי מר/גב' _____ אשר זיהה/תה עצמו/ה בת.ז. מס' _____/המוכר/ת לי באופן אישי, ולאחר שהוזהרתי/ה כי עליו/ה להצהיר את האמת וכי אם לא יעשה/תעשה כן יהא/תהא צפוי/ה לעונשים הקבועים בחוק, אישר/ה את נכונות תצהירו/ה וחתם/ה עליו בפניי.

עו"ד (חתימה +חותמת)

חתימה (וחותמת) המציע:

טופס מס' 7

הצהרה בדבר אי תשלום "דמי תיווך"

1. בנוסף לחובות ולאיסורים החלים עלינו מכוח הדין, לרבות **חוק העונשין, התשל"ז-1977**, אנו הח"מ _____ מתחייבים ומצהירים בזאת כדלקמן:
 - 1.1 לא להציע ו/או לתת ו/או לקבל, במישרין ו/או בעקיפין, כל טובת הנאה ו/או כסף ו/או כל דבר בעל ערך במטרה להשפיע במישרין ו/או בעקיפין על החלטה ו/או מעשה ו/או מחדל של העירייה או בעל תפקיד ברשות ו/או עובד העירייה ו/או מי מטעמה ו/או כל גורם אחר, בקשר להליך התקשרות ו/או כל חוזה/הזמנה הנובעים ממנו.
 - 1.2 לא לשדל ו/או לשתף פעולה, במישרין ו/או בעקיפין, עם בעל תפקיד ברשות ו/או עובד העירייה ו/או מי מטעמה ו/או כל גורם אחר על מנת לקבל מידע חסוי/סודי הקשור להליך התקשרות ו/או לכל חוזה/הזמנה הנובעים ממנו.
 - 1.3 לא לשדל ו/או לשתף פעולה, במישרין ו/או בעקיפין, עם בעל תפקיד ברשות ו/או עובד העירייה ו/או מי מטעמה ו/או כל גורם אחר במטרה לקבוע מחירים בצורה מלאכותית ו/או לא תחרותית.
 - 1.4 לא פעלנו בניגוד לאמור בס"ק 1.1 עד 1.3 לעיל במסגרת הליכי ההתקשרות של העירייה ו/או כל חוזה/הזמנה שנובעים מהם.
2. במידה ויתעורר חשד סביר כי פעלנו בניגוד לאמור בסעיף 1 לעיל, ידוע לנו כי העירייה שומרת לעצמה את הזכות, עפ"י שיקול דעתה הבלעדי, לא לשתפנו בהליך ההתקשרות לגביו קיים חשד כי נעשתה הפעולה כאמור, ו/או בכל הליך אחר (בסעיף זה: "**הליך ההתקשרות**") ו/או לא לקבל את הצעתנו בהליך ההתקשרות ו/או לבטל בכל זמן שהוא את זכייתנו בהליך ההתקשרות ו/או לבטל בכל זמן שהוא את החוזה/ההזמנה הנובעים מהליך ההתקשרות.
3. אנו נביא תוכן סעיף זה לידיעת עובדינו, קבלני משנה שלנו, נציגינו, סוכנינו ומי מטעמנו המעורבים בכל דרך שהיא בהליך התקשרות של העירייה ו/או חוזה/הזמנה הנובעים ממנו.

ולראיה באתי/באנו על החתום:

שם: _____

חתימה: _____

חותמת (חברה): _____

טופס מס' 9

אישור על קיום ביטוחים

מצורף בנפרד- קובץ אישור ביטוח

טופס מס' 10

כתב ערבות (ביצוע)

לכבוד: עיריית קרית אונו
שם הבנק: _____
סניף הבנק: _____
מס' טלפון של הסניף: _____
מס' הפקס של הסניף: _____

הנדון: ערבות בנקאית מספר _____

1. לפי בקשת _____ [המציע] מס' זיהוי _____ מרחוב _____ [כתובת מלאה כולל מיקוד] (להלן: "הנערב") אנו ערבים בזה כלפיכם באופן בלתי חוזר לסילוק כל סכום עד לסך של 100,000 ש"ח (במילים: מאה אלף ש"ח) (להלן: "סכום הערבות") שתדרשו מאת הנערב בקשר מכרז פומבי מס' 31/2023 לקבלת הצעות לשירותי הצטיידות - ריהוט ונגרות ב"ס רונה רמון וריהוט נוסף לעיריית קרית אונו או לחוזה שנכרת מכוחו.
2. סכום הערבות יהיה צמוד למדד המחירים לצרכן, כפי שהוא מתפרסם מפעם לפעם על ידי הלשכה המרכזית לסטטיסטיקה (להלן: "המדד") בתנאי הצמדה שלהלן: "המדד היסודי" לעניין ערבות זו יהא מדד חודש מרץ 2023 שהתפרסם בתאריך 15/4/2023 בשיעור הנקודות שיפורסם בתאריך הנ"ל.
3. "המדד החדש" לעניין ערבות זו יהא המדד האחרון שפורסם קודם לקבלת דרישתכם עפ"י ערבות זו. הפרשי הצמדה לעניין ערבות זו יחשב כדלקמן:
אם יתברר כי המדד החדש עלה לעומת המדד היסודי יהיו הפרשי הצמדה בסכום השווה למכפלת ההפרש בין המדד החדש למדד היסודי בסכום החילוט מחולק במדד היסודי.
אם המדד החדש יהיה נמוך מהמדד היסודי נשלם לכם את הסכום הנקוב בדרישתכם עד לסכום הערבות ללא כל הפרשי הצמדה.
4. לפי דרישתכם הראשונה בכתב, לא יאוחר מחמישה (5) ימים ממועד קבלת דרישתכם בפקסימיליה או בכתובתנו המפורטת לעיל, אנו נשלם לכם את כל הסכום הנקוב בדרישה, ובלבד שלא יעלה על סכום הערבות בתוספת הפרשי הצמדה, מבלי שתהיו חייבים לנמק את דרישתכם ומבלי לטעון כלפיכם טענת הגנה כלשהי שיכולה לעמוד לנערב בקשר לחיוב כלפיכם או לדרוש תחילה את סילוק הסכום האמור מאת הנערב.
5. מובהר בזאת, כי דרישתכם לתשלום מכוח כתב ערבות זה יכול שתהיה לשיעורין, וכי התשלום יתבצע בהתאם לדרישתכם כאמור, ובלבד שסך כל התשלומים מכוח כתב ערבות זה לא יעלה על סכום הערבות.
6. התשלום כאמור בסעיף 1 לעיל, יעשה על ידנו על דרך של העברה בנקאית לחשבונכם על פי הפרטים שיימסרו על ידכם בדרישתכם או באמצעות המחאה עשויה על ידנו לפקודתכם על פי שיקול דעתכם הבלעדי.
7. ערבות זו תישאר בתוקפה לשנים עשר (12) חודשים עד ליום _____ (כולל) בלבד ולאחר תאריך זה תהיה בטלה ומבוטלת, אלא אם הוארכה על ידכם. כל דרישה על פי ערבות זו צריכה להתקבל אצלנו בכתב ולא יאוחר מהתאריך הנ"ל.
8. ערבות זו אינה ניתנת להעברה או להסבה.

בכבוד רב,

בנק _____ בע"מ

טופס זה חייב בחתימה + חותמת אישית של ה"ח _____ וחותמת הסניף.

טופס מס' 11

טופס פרטי חשבון בנק

תאריך: _____

לכבוד

_____ (גזברות)

ג.א.ג.,

הנדון: פרטי חשבון בנק

_____ ("הספק")

שם החברה / שותפות / עסק:

רח' _____ מס' _____ עיר _____

כתובת למשלוח הודעה על ביצוע

מיקוד _____ טלפון _____

תשלום:

פקס _____

מספר תאגיד:

שם הבנק _____ מס' סניף _____

פרטי הבנק להעברת תשלומים:

כתובת הבנק _____

מס' חשבון _____

הננו מתחייבים בזה, שבמידה שיופקדו בטעות כספים בחשבוננו באמצעות ההעברה הבנקאית, נחזירם לגזברות העירייה ללא שהות.

_____ חתימה + חותמת

שם

אישור עו"ד / רו"ח

אני עו"ד / רו"ח _____ מ.ר. _____ מרח' _____ מאשר/ת, כי החתימה לעיל היא חתימת מורשי החתימה מטעם ("הספק"), וחתימתם מחייבת את הספק.

_____ תאריך

_____ חתימה + חותמת

אישור הבנק

הננו מאשרים את הפרטים לעיל כפרטי חשבון הבנק של הלקוח הנ"ל.

_____ חותמת הבנק

_____ חתימת הבנק

_____ תאריך

_____ חתימה (וחותמת) המציע:

טופס מס' 12

נוסח תצהיר קיום זכויות עובדים

על פי החיקוקים המפורטים בתוספת השנייה לחוק בית הדין לעבודה, התשכ"ט-1969 ששר התעשייה המסחר והתעסוקה ממונה על ביצועם, חוק הביטוח הלאומי [נוסח משולב], התשנ"ה-1995 ועל פי צווי ההרחבה וההסכמים הקיבוציים הרלוונטיים לאופי העבודות נשוא המכרז

אני הח"מ _____ ת.ז. _____ לאחר שהוזהרתי כי עלי לומר את האמת וכי אהיה צפוי לעונשים הקבועים בחוק אם לא אעשה כן, מצהיר/ה בזאת כדלקמן:

1. הנני המכהן כ _____ אצל _____ (להלן: "המציע") ומוסמך לתת תצהירי זה מטעמו.
2. הנני עושה תצהיר זה כחלק מהגשת הצעתו של המציע למכרז פומבי מכרז פומבי מס' 31/2023 לקבלת הצעות לשירותי הצטיידות - ריהוט ונגרות ב"ס רונה רמון וריהוט נוסף לעיריית קרית אונו.
3. ככל שהצעתו של המציע תיבחר כהצעה הזוכה במכרז על ידי המזמין וייחתם בין הצדדים חוזה התקשרות, מתחייב המציע כי במהלך תקופת חוזה ההתקשרות (לרבות כל תקופת התקשרות מוארכת) יקיים כלפי המועסקים מטעמו את האמור בהסכמים הקיבוציים הרלבנטיים לאופי העבודות נשוא המכרז, את האמור בצווי ההרחבה הרלבנטיים עפ"י חוק ואת האמור בכל החוקים הבאים (להלן - חוקי העבודה): חוק שירות התעסוקה, תשי"ט-1959; חוק שעות עבודה ומנוחה, תשי"א-1951; חוק; דמי מחלה, תשל"ו-1976; חוק חופשה שנתית, תשי"א-1951; חוק עבודת נשים, תשי"ד-1954; חוק שכר שווה לעובדת ולעובד, תשנ"ו-1996; חוק עבודת הנוער, תשי"ג-1953; חוק החניכות, תשי"ג-1953; חוק חיילים משוחררים (החזרה לעבודה), תשי"ט-1949; חוק הגנת השכר, תשכ"ח-1958; חוק פיצויי פיטורים, תשכ"ג-1963; חוק הביטוח הלאומי [נוסח משולב], תשנ"ה-1995; חוק שכר מינימום, תשמ"ז-1987; חוק הודעה מוקדמת לפיטורים והתפטרות תשס"א-2001; חוק הודעה לעובד (תנאי עבודה) תשס"ב-2002; תשע"ב-2011; צו הרחבה לביטוח פנסיוני מקיף במשק לפי חוק הסכמים קיבוציים, התשי"ז-1957.
4. זהו שמי, זו חתימתי ותוכן תצהירי אמת.

_____ חתימת המצהיר

אישור

אני, עורך דין _____ שכתובתי _____ מאשר/ת בזה כי ביום _____ הופיע/ה בפני מר/גב' _____ אשר זיהה/תה את עצמו/ה בפני בתעודת זהות שמספרה _____ [המוכר/ת לי אישית] לאחר שהזהרתי/ה כי עליו/ה לומר את האמת וכי א/יהיה צפוי/ה לעונשים הקבועים בחוק אם לא א/יעשה כן, אישר/ה את נכונות/ה הצהרתו/ה וחתם/מה עליה בפני.

_____ , עו"ד

טופס מס' 13

הצהרה בדבר ניגוד עניינים או קרבת משפחה

[יש להחתים על ההצהרה כל אחד מבעלי המניות, הדירקטורים ויתר נושאי המשרה של המציע]

אני הח"מ, _____ ת.ז. _____, שכתובתי היא _____, מצהיר/ה ומאשר/ת בזאת כדלקמן:

1. הצהרה זו ניתנת במסגרת הגשת הצעתו של המציע _____ ח.פ.ת.ז. _____ (להלן: "המציע") במסגרת מכרז פומבי מס' 31/2023 לקבלת הצעות לשירותי הצטיידות - ריהוט ונגרות ביי"ס רוני רמון וריהוט נוסף לעיריית קרית אונו (להלן: "המכרז").

2. ידוע לי כי מבלי לגרוע מכל הוראות דין בנוגע לניגוד עניינים, אזי אי נכונות האמור בהצהרה זו, תהווה הפרה יסודית של תנאי המכרז ולהביא לפסילת ההצעה, וככל שהמציע יזכה במכרז, אי נכונות האמור בהצהרה זו, יהווה הפרה יסודית של ההסכם שייכרת עם המציע ולביטול ההסכם על-ידי שייכרת עם המציע, מבלי שתהיה למציע כל זכות תביעה כלפי עיריית קרית אונו ו/או מי מטעמה.

3. הצהרה בעניין ניגוד עניינים ו/או קרבת משפחה לעובד עיריית קרית אונו

3.1. הריני לאשר כי הובאו לידיעתי הוראות סעיף 174(א) לפקודת העיריות [נוסח חדש], אשר קובע כדלקמן:

174. (א) פקיד או עובד של עירייה לא יהיה נוגע או מעוניין, במישרין או בעקיפין, על ידי עצמו או על ידי בן-זוגו או שותפו או סוכנו, בשום חוזה שנעשה עם העירייה ובשום עבודה המבוצעת למענה.

3.2. הריני להצהיר כי **[נא לסמן ולהשלים את הסעיף הרלבנטי]**:

3.2.1. אני **עובד** או **לא עובד** בעיריית קרית אונו, במובן של יחסי עובד מעביד.

3.2.2. בן/בת זוגי **עובד/ת** או **לא עובד/ת** בעיריית קרית אונו, במובן של יחסי עובד מעביד.

3.2.3. למיטב ידיעתי, **יש לי** או **אין לי** קרבת משפחה לאדם שהוא עובד עיריית קרית אונו.

לעניין הצהרה זו: "**קרוב**" – בן זוג, הורה, הורה של הורה (סב או סבתא), בן או בת, אח או אחות, הורה של בן הזוג (חם או חמה), דוד, דודה, אחיין, אחיינית, בן זוג של אח או אחות (גיס/ה), אח או אחות של בן הזוג (גיס/ה), בן דוד/ה, בת דוד/ה;

3.2.4. במקרה של מענה חיובי לאחר מהסעיפים לעיל, נא לפרט (תפקיד, קרבה משפחתית וכיו"ב):

3.3. מבלי לגרוע מן האמור לעיל, הריני לאשר כי למיטב ידיעתי ההסכם שייכרת בין המציע (אם יזכה במכרז) לבין עיריית קרית אונו, לא יוצר ניגוד עניינים כלשהו ביני ו/או בין המציע לבין עובד עיריית קרית אונו ולא ידוע לי כי עובד עיריית קרית אונו נגוע או מעוניין בהסכם, בין במישרין ובין בעקיפין.

חתימה (וחותמת) המציע: _____

4. הצהרה בדבר קרבת משפחה לנבחר ציבור

4.1. הריני לאשר כי הובאו לידיעתי הוראות סעיף 122א(א) לפקודת העיריות [נוסח חדש], אשר קובע כדלקמן:

122א. (א) חבר עירייה, קרובו, סוכנו או שותפו, או תאגיד שיש לאחד מהאמורים חלק העולה על עשרה אחוזים בהונו או ברווחיו או שאחד מהם מנהל או עובד אחראי בו, לא יהיה צד לחוזה או לעסקה עם העירייה; לענין זה, "קרוב" – בן זוג, הורה, בן או בת, אח או אחות

4.2. הריני להצהיר כי [נא לסמן ולהשלים את הסעיף הרלבנטי]:

4.2.1. למיטב ידיעתי, אין לי קרבת משפחה לאדם שהוא נבחר ציבור במועצת עיריית קרית אונו.

א

4.2.2. יש לי קרבת משפחה לאדם שהוא נבחר ציבור, כל זאת כדלקמן:

לעניין ההצהרה בסעיף זה:

"קרוב" – בן זוג, הורה, הורה של הורה (סב או סבתא), בן או בת, אח או אחות, הורה של בן הזוג (חם או חמה), דוד, דודה, אחיין, אחיינית, בן זוג של אח או אחות (גיס/ה), אח או אחות של בן הזוג (גיס/ה), בן דוד/ה, בת דוד/ה;

4.3. מבלי לגרוע מן האמור לעיל, הריני לאשר כי ההסכם שייכרת בין המציע (אם יזכה בין המכרז) לבין עיריית קרית אונו, לא יוצר ניגוד עניינים כלשהו בין המציע ו/או ביני לבין נבחר ציבור בעיריית קרית אונו ולא ידוע לי כי לנבחר ציבור בגבעתיים יש נגיעה כלשהי להסכם, בין במישרין ובין בעקיפין.

5. הצהרה בדבר היעדר ניגוד עניינים

5.1. הריני לאשר כי במהלך שלוש השנים שקדמו לחתימתי על הצהרה זו, לא סיפקתי שירותים אישיים לנבחר ציבור בעיריית קרית אונו ו/או לעובד בכיר במועצה אזורית.

לענין סעיף זה:

"נבחר ציבור": כל אדם שהיה מועמד או כיהן כחבר מועצת עיריית קרית אונו במהלך שלוש השנים שקדמו לחתימה על הסכם זה, לרבות, נבחר ציבור אשר כהונתם הופסקה מכל סיבה שהיא (בחירות, התפטרות, פטירה), ואינם מכהנים יותר במועצת עיריית קרית אונו;

"עובד בכיר בעירייה": מנכ"ל עירייה, מהנדס עירייה, גזבר עירייה, סגן גזברות עירייה, מבקר עיריית קרית אונו, יועץ משפטי לעיריית קרית אונו, וטרינר עירייה, מנהל אגף; מנהל כוח האדם, מנהל התשלומים, חברי ועד העובדים;

ככל שבמהלך שלוש השנים האחרונות, נושא המשרה סיפק שירותים לאחד הגורמים המפורטים לעיל – נא לפרט את הדברים (שם נבחר הציבור או העובד שסופק לו

חתימה (וחותמת) המציע: _____

השירותים, הגורם שסיפק את השירותים, מהות השירותים שסופקו, תקופת מתן השירותים):

.....
.....

6. הריני לאשר כי הובהר לי היטב כי עיריית קרית אונו שומרות לעצמם את הזכות לבטל את השתתפות המציע במכרז ו/או ההסכם שנכרת מכוחו בין המציע לעיריית קרית אונו ו/או כל התקשרות אחרת שנעשתה במסגרת ההסכם אם יתברר כי הצהרותי לעיל אינן נכונות או אינן מדויקות או שקיימת מניעה להתקשרותי עם העירייה בהסכם בשל ניגוד עניינים ו/או קרבת משפחה, **לרבות בגין מצבים שבהם ייוצר ניגוד עניינים או קרבת משפחה במהלך תקופת קיומו של הסכם זה**, ואני מוותר בזאת מראש על טענה ו/או דרישה ו/או זכות ו/או תביעה כנגד עיריית קרית אונו ו/או מטעמן, בגין ביטול ההתקשרות בנסיבות אלה.

7. הריני לאשר כי האמור בהצהרה זו מובן לי היטב וכך גם המשמעות הנובעת מהצהרתי זו, והריני לאשר כי כל אשר הוצהר לעיל הנו נכון.

8. אני מתחייב כי במקרה בו יחולו שינויים בתוכן הצהרתי דלעיל, אשר עשויות להעמיד אותי/את המציע במצב של ניגוד עניינים, אעביר את המידע למחלקה המשפטית של העירייה ואפעל בהתאם להנחיותיה.

חתימה

אישור

אני,, עו"ד, מאשר כי ביום..... הופיע בפני מר/גב' המוכר לי אישית /נושא ת.ז. ולאחר שהזהרתיו כי עליו/ה לומר את כל האמת וכי יהיה/תהיה צפויה לעונשים הקבועים בחוק אם לא יעשה/תעשה כן, אישר/ה נכונות הצהרתו/ה לעיל וחתם/ה עליה בפני.

עו"ד

(חתימה + חותמת)

טופס מס' 14

**הצהרה בדבר העדר רישום פלילי
(למלא על ידי נושא משרה אצל המציע, כאשר המציע הינו תאגיד):**

אני הח"מ _____ ת.ז. _____, לאחר שהוזהרתי כדן כי עליי להצהיר את האמת וכי אם לא אעשה כן, אהיה צפוי לעונשים הקבועים בחוק, מצהיר בזאת כדלקמן:

1. אני משמש בתפקיד _____ אצל _____ (להלן: "המציע") (ימולא כאשר המציע הינו תאגיד)

2. תצהיר זה ניתן במסגרת הגשת הצעתו של המציע למכרז פומבי מס' 31/2023 לקבלת הצעות לשירותי הצטיידות - ריהוט ונגרות ב"ס רונה רמון וריהוט נוסף לעיריית קרית אונו (להלן: "המכרז").

3. הריני להצהיר כי בעלי המניות של המציע הם התאגידים או האנשים הבאים (יש להשלים את הסעיף ביחס לכל אחד מבעלי המניות):

3.1 שם (חברה/מר/גב'): _____ ת.ז. ח.פ. _____

3.2 שם (חברה/מר/גב'): _____ ת.ז. ח.פ. _____

3.3 שם (חברה/מר/גב'): _____ ת.ז. ח.פ. _____

4. הריני להצהיר כי נושא המשרה אצל המציע הם האנשים הבאים (יש להשלים את הסעיף ביחס לכל אחד מנושאי המשרה. "נושא משרה": חברי דירקטוריון, מנכ"ל, משנה למנכ"ל, סמנכ"ל, מנהל כספים, מנהלי תפעול, מנהל כוח אדם או משאבי אנוש וכיו"ב):

4.1 מר/גב' _____ ת.ז. _____ תפקידו/ה: _____

4.2 מר/גב' _____ ת.ז. _____ תפקידו/ה: _____

5. הנני מצהיר כי המציע לא הורשע במהלך 7 (שבע) השנים שקדמו להגשת ההצעה למכרז הורשעתי בעבירה פלילית שיש עמה קלון (כהגדרתה במסמכי המכרז).

ככל שהמציע הורשע בעבירה שיש עמה קלון, נא לציין את הפרטים הבאים (ביחס לכל עבירה):

5.1 פרטי תיק בית המשפט (ערכאה, מספר תיק): _____

5.2 מהות העבירה ותיאור סעיפי העבירה: _____

5.3 מועד מתן גזר דין: _____

5.4 גזר הדין: _____

6. הנני מצהיר כי אנוכי לא הורשעתי במהלך 7 (שבע) השנים שקדמו להגשת ההצעה למכרז בעבירה פלילית שיש עמה קלון (כהגדרתה במסמכי המכרז).

ככל שהמצהיר הורשע בעבירה שיש עמה קלון, נא לציין את הפרטים הבאים (ביחס לכל עבירה):

1.1 פרטי תיק בית המשפט (ערכאה, מספר תיק): _____

1.2 מהות העבירה ותיאור סעיפי העבירה: _____

1.3 מועד מתן גזר דין: _____

1.4 גזר הדין: _____

חתימה (וחותמת) המציע: _____

7. הנני מצהיר, לאחר בדיקה וחקירה שביצעתי מול בעלי המניות של המציע (שפורטו בסעיף 3 לעיל) ומול נושאי המשרה של המציע (שפורטו בסעיף 4 לעיל), אף אחד מבעלי המניות ו/או נושאי המשרה אצל המציע לא הורשע במהלך 7 (שבע) השנים שקדמו להגשת ההצעה למכרז בעבירה פלילית שיש עמה קלון (כהגדרתה במסמכי המכרז).

ככל שאחד מבעלי המניות ו/או מנושאי המשרה הורשע בעבירה שיש עמה קלון, נא לציין את הפרטים הבאים (ביחס לכל עבירה, וביחס לכל אדם בנפרד):

1.1 שם בעל המניות/נושא המשרה: _____.

1.2 פרטי תיק בית המשפט (ערכאה, מספר תיק): _____.

1.3 מהות העבירה ותיאור סעיפי העבירה: _____.

1.4 מועד מתן גזר דין: _____.

1.5 גזר הדין: _____.

8. הנני מאשר כי לאחר בדיקה שביצעתי, לא תלוי ועומד נגד המציע ו/או מי מבעלי המניות של המציע ו/או כנגד מי מבין נושאי המשרה של המציע, כתב אישום בגין עבירה שיש עמה קלון (כהגדרתה במכרז).

ככל שכנגד המציע ו/או כנגד המצהיר ו/או כנגד אחד מבעלי המניות של המציע ו/או כנגד אחד מנושאי המשרה הורגש כתב אישום בעבירה שיש עמה קלון, נא לציין את הפרטים הבאים (ביחס לכל עבירה, וביחס לכל אדם בנפרד):

1.1 שם בעל המניות/נושא המשרה: _____.

1.2 פרטי תיק בית המשפט (ערכאה, מספר תיק): _____.

1.3 מהות העבירה ותיאור סעיפי העבירה: _____.

1.4 השלב בו מצוי ההליך הפלילי: _____.

9. הנני מצהיר כי זהו שמי, זו חתימתי, ותוכן תצהירי דלעיל אמת.

חתימת המצהיר

אישור:

אני הח"מ _____ עו"ד, מאשר/ת כי ביום _____ הופיע/ה בפני מר/גב' _____ המוכר/ת לי אישית (זיהיתו/ת על פי ת.ז. מס' _____) ולאחר שהזהרתיו/ה כי עליו/ה להצהיר את האמת כי יהיה/תהיה צפוי/ה לעונשים הקבועים בחוק אם לא יעשה/תעשה כן, אישר/ה את נכונות ההצהרה הנ"ל וחתם/ה עליה בפניי.

עו"ד, _____

חתימה (וחותמת) המציע: _____

נספח לתצהיר בדבר היעדר הרשעה פלילית

אני, הח"מ _____ ת.ז.ח.פ. _____, נותן בזה ייפוי כח והרשאה לעירייה ו/או ליועץ המשפטי שלה ו/או למבקר העירייה, לעיין ולקבל מידע אודותיי שמצוי במרשם הפלילי המתנהל על ידי המטה הארצי של משטרת ישראל, ירושלים.

למען הסר ספק, ייפוי כח והרשאה זו ניתנים על פי סעיף 12 לחוק המרשם הפלילי ותקנות השבים, התשמ"א-1981, והתקנות שהוצאו מכח חוק זה.

חתימה

תאריך:

חותמת התאגיד

יש להחתים מורשי חתימה של התאגיד על ייפוי הכוח וההרשאה המצ"ב לעיל, ולהגישם יחד עם ההצעה למכרז

טופס מס' 15

אל

עיריית קרית אונו

ג.א.נ.,

כתב התחייבות לאספקת שירותים בזמן חירום

הואיל : ואנו מציעים לספק לכם שירותי _____ (להלן: "השירותים") בהתאם למכרז 31/2023 או חוזה מיום _____ עליו חתמנו אתכם (להלן: "החוזה");

והואיל : והשירותים נדרשים לכם גם, ואף ביתר שאת, בתקופות שבהן יוכרז מצב חירום;

לפיכך אנו, הח"מ,

_____ **שם הספק/קבלן:**

_____ **מס' ת"ז/תאגיד:**

_____ **כתובת:**

מצהירים, מאשרים ומתחייבים בזה כלפיכם כדלקמן:

1. אנו מודעים לחיוניות ולחשיבות המשך אספקתם הרציפה והשוטפת של השירותים בתקופות שבהן יוכרז מצב חירום.
2. בכפוף להגבלות תנועה שייקבעו על ידי הרשויות המוסמכות, בתקופת תוקפו של החוזה אנו מתחייבים לספק לכם את כל השירותים באופן רצוף ושוטף ולקיים את כל יתר התחייבויותינו שבחוזה, במלוא היקפם, גם בתקופות שבהן יוכרז מצב חירום, לרבות בימים ושעות חריגים שבהם תידרש על ידכם אספקתם של השירותים.
3. אנו מתחייבים לקיים את התחייבויותינו שבסעיף 2 לעיל בעבור התמורה המוסכמת בחוזה, ללא תוספת כלשהי לתמורה האמורה.
4. התחייבותנו שבכתב זה מהווה חלק מהותי ובלתי נפרד מהחוזה והפרתה תיחשב להפרה יסודית של החוזה, המקנה לכם את כל הזכויות והסעדים הקבועים בחוזה ואת אלה המוקנים לכם בדין.

ולראיה באנו על החתום, היום _____

_____ **חתימה + חותמת**

_____ חתימה (וחותמת) המציע:

מסמך ב'

חוזה למתן שירותים- מסמך ב'

מספר _____
מכרז פומבי מס' 31/2023 לקבלת הצעות לשירותי הצטיידות - ריהוט ונגרות בי"ס רוני רמון
וריהוט נוסף לעיריית קרית אונו

שנערך ונחתם בקרית אונו ביום _____ לחודש _____ שנת 2023

בין: עיריית קרית אונו

ח.פ. 500226204

שכתובתה לעניין חוזה זה:

יצחק רבין 41 קרית אונו

על-ידי מורשי החתימה מטעמה

(להלן: "המזמין" או "העירייה")

מצד אחד

לבין: _____

ח.פ./ת.ז. _____

שכתובתו היא:

ברח' _____

על-ידי מורשי החתימה מטעמו:

(להלן: "נותן השירותים" או "הספק")

מצד שני

הואיל: והעירייה פרסמה מכרז פומבי מס' 31/2023 לקבלת הצעות לשירותי הצטיידות - ריהוט ונגרות בי"ס רוני רמון וריהוט נוסף לעיריית קרית אונו (להלן: "המכרז" או "העבודות" או "השירותים");

והואיל: והספק הגיש הצעתו למכרז (להלן: "ההצעה") והצעתו הוכרזה כהצעה הזוכה במכרז;

והואיל: והספק הצהיר כי ברשותו, היכולת, הידע והכלים, למתן השירותים, המפורטים במסמכי המכרז ובהסכם זה, והכל בהתאם ובכפוף להוראות חוזה זה;

והואיל: והספק מסכים לקבל על עצמו את ביצוע השירותים בהתאם למפורט בחוזה זה להלן;

והואיל: והצדדים מסכימים כי התקשרות זו תהיה על בסיס קבלני ולא תיצור יחסי עובד מעביד בין העירייה לבין הספק;

והואיל: וברצון הצדדים להעלות כל המוסכם ביניהם על הכתב;

לפיכך הוצהר והוסכם בין הצדדים כדלקמן:

1. הספק מצהיר בזה, כי קרא ולמד היטב את מסמכי הליך המצורפים לחוזה זה כחלק בלתי נפרד ממנו, וכי אין במפורט בחוזה, כדי לגרוע מחובותיו על פי מסמך זה ו/או מסמכי ההליך.

חתימה (וחותמת) המציע: _____

2. הגדרות

- 2.1. בהסכם זה יהיו למונחים הבאים הפרשנות שלצדס אלא אם כן נאמר אחרת:
- 2.2. **המזמין או העירייה** – עיריית קרית אונו.

2.3. **השירותים או העבודה** – שירותי הצטיידות -ריהוט ונגרות ב"ס רונה רמון וריהוט נוסף לעיריית קרית אונו, לפי הוראות מסמכי המכרז.

- 2.4. **המנהל** – מנהלת אגף החינוך בעיריית קרית אונו ו/או מי מטעמה.
- 2.5. **הספק או הזוכה או נותן השירותים או קבלן** – המציע שהצעתו זכתה במכרז, לרבות נציגיו, עובדיו וכל קבלן משנה הפועל מטעמו בביצוע השירותים ואושר על ידי העירייה מראש ובכתב.

3. הצהרות והתחייבויות הספק

- 3.1. הספק מצהיר כי הוא בקיא ומיומן במתן השירותים נשוא חוזה זה לרבות מסמכי ההליך המצ"ב לחוזה זה, כי יש לו את היכולת והאמצעים הדרושים לרבות כוח אדם מקצועי ומיומן, אספקת הציוד ו/או מערכת הדרושות.
 - 3.2. הספק מצהיר כי לפי העניין יעמוד בהוראות הדין לעניין מניעת העסקה של עברייני מין במוסדות מסוימים, ובין היתר, ידאג לקבלת מלוא האישורים הנדרשים בהקשר זה ממשטרת ישראל, עובר למתן השירותים לפי הסכם זה.
 - 3.3. הספק ימלא אחר כל הוראה של המנהל בהקשר לעניין דגן ולמניעת העסקה כאמור, וימסור כל מסמך או אישור שתדרוש העירייה בהקשר זה.
 - 3.4. הספק מתחייב לבצע את השירותים באופן מיטבי כנדרש בהתאם לדין ולביצוע כל הנדרש בהתאם לדין, ולמילוי כל התחייבויותיו, גם כלפי עובדיו, לפי כל דין.
 - 3.5. הספק יהיה אחראי על טיב השירותים אשר יינתנו על ידי כל עובד שיעמיד לטובת העירייה.
 - 3.6. העירייה תהא רשאית בכל עת לדרוש את החלפת כל עובד מטעם הספק, לפי שיקול דעתה הבלעדי.
 - 3.6. ככל שהשירותים יבוצעו שלא לשביעות רצון העירייה או מי מטעמה, הספק לא יהא זכאי לתמורה, וכן יישא באחריות המקצועית ובפיצוי כספי להליכים שבוצעו על ידו או שהיו אמורים להיות מבוצעים על ידו.
- סעיף זה, סעיף 3, הינו תנאי יסודי בהסכם.**

4. הצהרות והתחייבויות נוספות

- 4.1. הספק מצהיר כי הוא מסוגל לבצע את השירותים וכי הוא מתחייב לבצע כל התחייבויותיו עפ"י חוזה זה, ובכלל זאת עפ"י המפורט במסמכי המכרז.
- 4.2. הספק מצהיר שיש בידיו את כל האישורים, הרישיונות וההיתרים הדרושים על פי כל דין לצורך אספקת השירות.
- 4.3. הספק מצהיר כי הינו בעל היכולת, הידע, הניסיון, כוח האדם והאמצעים הכלכליים והמקצועיים הדרושים לביצוע העבודה או מתן השירותים באופן הטוב ביותר ובהתאם לסטנדרטים המקצועיים הגבוהים ביותר, והוא מתחייב לבצע את העבודה לרבות תוספת עבודה שהינה אופציה של העירייה לדרוש מהספק בכל עת במשך תקופת החוזה והתקופה/ות המוארכת/ות, באופן המקצועי הטוב ביותר.
- 4.4. הספק מצהיר כי, בחן ובדק את כל התנאים והנסיבות הקשורים בביצוע העבודה והשירות הדרושים, וכי מצא הכל לשביעות רצונו המלאה ומתאים להצעתו.
- 4.5. כי אין כל מניעה ו/או כל איסור חוקי ו/או אחר המונע מהספק ליתן את השירות.
- 4.6. הספק מצהיר כי ידועים לו הדינים המחייבים החלים על אספקת השירותים, והוא מתחייב לבצע את עבודתו בכפוף - להוראות כל דין, לכל תקן מחייב, וכל גורם מוסמך אחר.
- 4.7. הספק מתחייב להוציא ולקבל את כל הרישיונות והאישורים הדרושים לביצוע העבודות תחת אחריותו ככל שנדרש.

חתימה (וחותמת) המציע: _____

- 4.8 למען הסר ספק, הספק מצהיר כי הוא מורשה על פי כל דין ליתן את השירות נשוא ההליך, והוא מתחייב להישאר מורשה כאמור כל זמן ביצוע העבודות הנדרשות על ידי העירייה על פי חוזה זה.
- 4.9 במשך תקופת החוזה מתחייב בזה הספק לבצע את כל העבודות המפורטות בחוזה זה במלואן בהתאם להוראות מסמכי המכרז וכאמור בחוזה.
- 4.10 הספק מצהיר בזאת כי לא הורשע בעבירה שיש עמה קלון.
- 4.11 העירייה רשאית, לפי שיקול דעתה הבלעדי, להרחיב ו/או לצמצם את היקף השירותים שהוזמנו מהספק בעד 25 אחוז, וכפועל יוצא את ההיקף הכספי וזאת אף אם בוצעו השירותים לשביעות רצונו של המזמין. הודעה על שינוי, כאמור, תימסר לספק לפחות 30 יום מראש ובכתב. ממילא העירייה איננה מתחייבת להזמנת שירותים בהיקף כזה או אחר.
- 4.12 ידוע לספק כי העירייה תהא רשאית להביא את ההסכם לידי סיום ללא כל צורך בהודעה מוקדמת ו/או התראה ו/או הנמקה, במצב שבו הוחלפו העובדים שהוצהרו על ידי הספק בהתאם לתנאי הסף במכרז כנותני השירות.
- 4.13 הספק ימלא אחר דרישות העירייה ולא תהיינה לו תביעות ו/או טענות כלשהן כספיות או אחרות, בגין החלטת העירייה על שינוי היקף השירותים לעיל וכי לא יהיה זכאי בגין כך לאיזה פיצוי או תשלום או הגדלת שכר.
- 4.14 הספק מצהיר כי מוסכם עליו שהמבוא לחוזה זה, כל מסמכי המכרז, והתחייבויות הספק האמורות בו, מהווים חלק אחד ובלתי נפרד מן החוזה ומחייבים את הספק.
- 4.15 הספק מצהיר, כי מוסכם וידוע לו, כי חוזה זה מבטל כל זיכרון דברים ו/או הסדר אחר ו/או מסמך אחר שנערך ונחתם בין הצדדים (אם נערך בכלל).
- 4.16 עם חתימת הצדדים על חוזה זה יהיה מסמך זה המסמך המחייב היחיד בין הצדדים. חוק הפרשנות יחול על החוזה ולמטרה זו יראו את החוזה כחוק. אין להסתמך על כותרות סעיפים או כותרות פרקים למטרת פירוש החוזה, והן נעשו לצורך הנוחות בלבד.
- 4.17 על חוזה זה יחולו ההגדרות המצויות במסמכי המכרז. בכל מקרה שהספק מסופק בפרוש הנכון של הוראה כלשהי מהוראות החוזה, יהיה הוא חייב לפנות למזמין וזה יהיה מחליט בלעדית בדבר הפרוש הנכון שיש לנהוג לפיו, והוראותיו תחייבנה את הספק ללא זכות ערעור.
- התחייבויות הספק לפי סעיף זה, סעיף 4, הינו תנאי יסודי בהסכם.**

5. השירותים הנדרשים

- 5.1 לפי דרישת העירייה או המנהל, הספק יעניק שירותים לפי הוראות מסמכי המכרז, לרבות הסכם זה.
- סעיף זה, סעיף 5, הינו תנאי יסודי בהסכם.**

6. תקופת ההתקשרות

- 6.1 הסכם זה נחתם לתקופה של 12 חודשים, החל ממיום _____ ועד ליום _____ (להלן: "תקופת ההתקשרות").
- 6.2 לרשות בלבד שמורה הזכות הבלעדית להאריך חוזה זה ל- 4 תקופות נוספת של 12 חודשים כל אחת (להלן: "תקופת האופציה") ובסך הכל עד 60 חודשי התקשרות במצטבר לכל היותר. בתקופת האופציה, יחולו כל תנאי החוזה המקורי, אלא אם צוין אחרת במפורש).
- 6.3 ככל שתבקש העירייה לממש את תקופת האופציה, תמסור על כך הודעה לזוכה 30 יום לפני תחילתה של כל שנה משנות האופציה.
- 6.4 על אף האמור לעיל, המזמין רשאי להפסיק את ההתקשרות בכל עת, וזאת תוך מתן הודעה מוקדמת בכתב של 30 יום מראש, ומבלי שיצטרך לתת נימוקים לכך.

חתימה (וחותמת) המציע: _____

6.5. כמו כן, ועל אף האמור, הסכם זה ימשיך לעמוד בתוקפו למשך תקופת האחריות כמפורט במפרט הטכני.

6.6. למען הסר ספק, הארכה או הפסקת ההסכם כאמור בסעיף ב"ק (2) ו/או (3) ו/או (4) לעיל, מתייחסת, לכלל ההסכם או חלקו.

6.7. בכל מקרה של הפסקת ההסכם כאמור לעיל, לא יהיו לספק כל טענות ו/או תביעות ו/או דרישות תשלום בקשר עם ביטול ההסכם.

סעיף זה, סעיף 6, הינו תנאי יסודי בהסכם.

7. פיקוח מצד העירייה

7.1. העירייה תמנה מנהל ו/או מפקח ו/או מפקחים מטעמה על ביצוע השירותים (להלן: "המנהל").

7.2. המנהל יהיה רשאי לבדוק מטעם העירייה בכל זמן שהוא את השירות שניתן על ידי הספק, לפקח ולהשגיח על ביצועו וכן לבדוק את טיב המלאכה שנעשית ע"י הספק בביצוע העבודות ובאיזו מידה הוא עומד בתנאי החוזה המפרט ומבצע את הוראות העירייה והמפקח.

7.3. אם בכל זמן שהוא, יהיה המנהל בדעה כי דרך ביצוע העבודה אינה עומדת בכללים, בתנאים ובציפיות עירייה, יודיע על כך בכתב והספק ינקוט מיד את כל האמצעים הדרושים בכדי להבטיח את ביצוע העבודה בהתאם להוראות המנהל ובמועד שיידרוש.

7.4. הוראות המנהל בכל הקשור לביצוע העבודות ומתן השירותים תחייבנה את הספק.

7.5. מובהר כי אין באמור במינוי מנהל כאמור לעיל ו/או באי-מינוי של מנהל, כדי להטיל בצורה כלשהי אחריות על העירייה ו/או לגרוע בכל צורה מהתחייבויות הספק על פי חוזה זה וצורפותיו.

8. שינויים ו/או תוספות להסכם

8.1. במקרה של ביצוע שינויים ו/או עבודות נוספות שידרשו יתומחרו על בסיס התמורה הנקובה בחוזה.

8.2. כל שינוי שיש בו להגדיל את הוצאות העירייה יהיה בכפוף להוראות הדין, לרבות תקנות העיריות (מכרזים), תשמ"ח-1987 ולא יהיה לו תוקף אלא אם ניתן בכתב ונחתם על ידי ראש העירייה והגזבר. באין חתימת כלל הגורמים על המסמך, לא יהיה למסמך כל נפקות ואף אם בוצעה העבודה בפועל, לא יהיה בביצוע העבודה או השירות כדי לחייב את העירייה, והספק יהיה מושתק מלהעלות כל טענה בקשר לכך.

9. התמורה

9.1. תמורת ביצוע השירותים ומילוי יתר התחייבויות הספק, וביצוע העבודה בפועל לשביעות רצון המזמין, ישולם לספק לפי הצעתו כאמור בטופס 8 למסמכי ההליך והמהווה נספח התמורה להסכם.

9.2. התמורה מהווה תמורה מלאה עבור הספק ועבור כל ההוצאות שעמד בהם בקשר עם ביצוע העבודות מבלי למעט מכלליות האמור, כוללת התמורה תשלום עבור שכר עבודה ותנאים סוציאליים של עובדי הספק, הוצאות שימוש בציוד ובכל עבודה וכן כל הוצאות של החומרים, ציוד, נסיעות, ביטוח, הוצאות הנהלת עבודה, הוצאות כלליות וכל המסים ותשלומי החובה האחרים הקשורים בביצוע העבודות ו/או הנובעים ממנו, כמו כן התמורה בעבור האחריות ו/או התשלומים בעבור פעולות אחרות, והכל בין אם הספק חזה אותם מראש בעת הגשת ההצעה וחתימת החוזה ובין אם לאו.

חתימה (וחותמת) המציע: _____

- 9.3. הספק לא יתבע ולא יהיה רשאי לתבוע מהמזמין העלאות או שינויים בתמורה, מכל סיבה שהיא.
- 9.4. בהתאם לאמור להלן, כל חשבון שאושר ישולם בתנאי תשלום של שוטף + 45 ימים מיום הגשת חשבונית מס לגזברות העירייה אך ורק לאחר אישור החשבון והדו"חות על ידי המפקח, ובהתאם לנהוג בעירייה ולפי לחוק מוסר תשלומים לספקים, תשע"ז – 2017.
- 9.5. מובהר בזאת כי תנאי לביצוע התשלום הינו מתן חשבונית מס כדין בצרוף החשבון המפורט לעיל.

10. תנאי התשלום

- 10.1. הספק יגיש למזמין ב- 15 בכל חודש דרישת תשלום ודו"ח שירותים להלן ביחס לתשלומים המגיעים לו עבור החודש החולף.
- 10.2. המזמין יבדוק ויאשר החשבון ודו"ח שירותים, עם או בלי תיקונים, ויעבירה לגזברות תוך 7 ימים ממועד הגשתה. התשלום המגיע לספק ישולם לו ע"י העירייה כאמור.
- 10.3. על אף האמור לעיל, מובהר כי חשבון אשר לא יוגש במועדו ו/או אשר לא צורפו אליו דרישת התשלום ודו"ח השירותים - ייחשב כחשבון שהוגש ב-15 לחודש שלאחר מועד הגשתו, או מועד הגשת הדו"חות החסרים, לפי המאוחר ומועד התשלום יידחה בהתאמה.

11. איסור הסבת החוזה או הזכויות מכוחו

- 11.1. הספק אינו רשאי להסב או להעביר לצד שלישי כלשהו את החוזה או ביצוע עבודות השירותים על פיו ללא אישור המזמין בכתב ומראש ואינו רשאי להעסיק קבלן משנה לביצוע העבודות עפ"י חוזה זה, כולן או חלקן ו/או קבלן אחר הנותן שירות למזמין באזור אחר במסגרת המכרז, אלא אם כן קיבל לכך מראש ובכתב אישורה של עירייה.
- 11.2. יובהר כי העברת 25% מהשליטה בספק, בין אם ההעברה נעשתה בבת אחת ובין אם נעשתה בחלקים, יראו אותה כהעברה המנוגדת לסעיף 12.1 לעיל.
- 11.3. עוד יובהר כי אין בהעסקת קבלן משנה כדי לגרוע מחובתו של הספק בכל האמור בהסכם זה.
- 11.4. מבלי לפגוע בכלליות האמור לעיל, במקרה שהספק לא יוכל לבצע את העבודות נשוא החוזה בעצמו, מכל סיבה שהיא, מתחייב הספק להודיע על כך מידית לעירייה.
- 11.5. אין האמור לעיל כדי לחייב את העירייה להסכים להסבת או העברת החוזה כולו או חלקו לצד שלישי או לביצוע העבודות באמצעות קבלן משנה ובכל מקרה שבו הספק לא יבצע או לא יוכל או לא ירצה לבצע את העבודות כולן או חלקן, בעצמו, רשאית העירייה לראות בכך הפרה יסודית של החוזה.

סעיף זה, סעיף 11, הינו תנאי יסודי בהסכם.

12. הספק – קבלן עצמאי

- 12.1. הספק מצהיר כי בביצוע התחייבויותיו עפ"י חוזה זה, הוא פועל כ"קבלן עצמאי" וכי עליו בלבד תחול האחריות המלאה, הבלעדית והמוחלטת בכל מקרה של פגיעה, פגיעה, נכות מוות נזק או הפסד שיקרו או ייגרמו לקבלן עצמו ו/או מי מטעמו, תוך כדי או עקב ביצוע או אי ביצוע התחייבויותיו עפ"י חוזה זה.
- 12.2. הספק מצהיר כי אין בחוזה זה או בתנאי מתנאיו כדי ליצור בין הספק או מישהו מטעמו לבין העירייה "יחסי עובד-מעביד", וכי כל העובדים שיועסקו מטעם הספק לצורך ביצוע התחייבויותיו עפ"י חוזה זה, יהיו ויחשבו כעובדים של הספק בלבד ולא יהיו בינם לבין העירייה כל יחסי "עובד-מעביד".

- 12.3. במידה וייקבע ע"י רשות מוסמכת כי מתקיימים יחסי עובד-מעביד בין העירייה לבין הספק ובמסגרת קביעה כאמור תחויב העירייה לשלם לספק סכום כלשהו, מתחייב בזאת הספק לשפות את העירייה בגין כל סכום שתחויב לשלם כאמור.
- 12.4. הספק יהיה אחראי לכל התשלומים החלים על מעביד עבור עובדיו ו/או מועסקיו, כולל משכורת, תשלומים וניכויי מס הכנסה, ביטוח לאומי, מס בריאות, תשלום קרנות סוציאליות וכל תשלום אחר על פי חוק, וכן לבצוע וקיום כל דין הדן בחובות וזכויות של עובד ומעביד וכן קיום כל הוראות החוק לעניין בטוח עובדים ע"י מעבידים.
- 12.5. מבלי לגרוע מהאמור בהסכם זה, הספק מתחייב למלא אחר הוראות כל דין ו/או חוק ו/או נוהג בנוגע להעסקת עובדים לרבות הוראות חוק שכר מינימום.

סעיף זה, סעיף 12, הינו תנאי יסודי בהסכם.

13. טיב ביצוע העבודות, הפרות וסעדים

- 13.1. במקרה של הפרה יסודית כלשהי של החוזה זכאית העירייה לבטלו לאלתר במשלוח הודעה בדואר רשום או במסירה אישית לספק. במקרה של הפרה כאמור, תהיה העירייה רשאית למסור את ביצוע השירותים עפ"י חוזה זה לצד שלישי ולקבלן ולא יהיו כל טענות או תביעות נגד העירייה בגין ביטול החוזה ו/או השקעותיו ו/או הפסדיו.
- 13.2. במקרה של ביטול החוזה כאמור לעיל ישלם הספק לעירייה כל הפסד או נזק שייגרם לה כתוצאה מהביטול, לרבות ההפרשים בין התמורה עפ"י חוזה זה לכל תשלום בו תישא העירייה לספק אחר לצורך ביצוע העבודות עד לתום תקופת תחולתו המקורית של החוזה או כל הארכה שלו.
- 13.3. אין באמור בסעיף זה לעיל כדי להטיל חובה על העירייה לבטח החוזה או לפגוע בכל זכות העומדת לעירייה עפ"י חוזה זה/או עפ"י כל דין בגין הפרת החוזה ע"י הספק.
- 13.4. למען הסר ספק, ברור ומסוכם כי, העירייה רשאית לעכב, לנכות, לקזז או את הפיצויים מכל תשלום המגיע לקבלן או לחלטם מהערבות הבנקאית, הכל לפי שיקול דעתה הבלעדי של עירייה.

14. מיסים ותשלומי חובה

- 14.1. כל מס או תשלום חובה מכל סוג שהוא החלים או אשר יחולו בעתיד על העבודות ו/או על העסקה לפי חוזה זה- יחולו על הספק וישולמו על ידו. העירייה תנכה מהתמורה המגיעה לקבלן כל סכומים שעליה לנכות לפי כל דין (לרבות מיסים, היטלים ותשלומי חובה) והעברתם לזכאי, תיחשב כתשלום לקבלן.
- 14.2. מבלי לפגוע באמור לעיל, מצהיר הספק כי ידוע לו שהעירייה תנכה מכל תשלום שישולם עפ"י חוזה זה מיסים ו/או תשלומי מלווה חובה ו/או היטלים בשיעורים שהעירייה תהיה חייבת לנכותם במקור לפי דין, אלא אם ימצא הספק לעירייה, לפני תשלומו של כל תשלום כנ"ל, הוראות בכתב של פקיד שומה או רשות מוסמכת אחרת על הקטנת שיעור הניכוי כאמור.

15. אחריות ושיפוי בנזיקין וביטוח

- 15.1. מוסכם בין הצדדים כי האחריות הבלעדית עבור השירותים תחול על הספק בלבד ולפיכך אישוריה של העירייה למסמכים אחרים הקשורים בשירותים ו/או אשר הוכנו על ידי הספק על פי חוזה זה לא ישחררו את הספק מאחריותו המקצועית המלאה הנ"ל ואין בכך כדי להטיל על העירייה ו/או על מי מטעמה אחריות כלשהי לטיב ו/או לכשרות ו/או לאיכות השירותים ו/או התוכניות ו/או מסמכים, כאמור.

חתימה (וחותמת) המציע: _____

- 15.2. הספק יהיה אחראי לכל נזק ו/או הפסד ו/או הוצאה שיגרמו לעירייה ו/או לצד שלישי בגין השירותים ו/או עקב כך שנשוא השירותים בשלמותם אן בחלקם אינם משמשים בצורה הולמת את המטרות שלשמש יועדו.
- 15.3. הספק יהא אחראי אחריות מלאה ומוחלטת לכל ובגין כל נזק, בלי יוצא מן הכלל שיגרם לעירייה ו/או לעובדיה ו/או לשלוחיה ו/או למי שבא מטעמה ו/או לצד שלישי כלשהו ו/או לעובדי הספק ו/או לכל מי מטעמו של הספק, לגוף או לרכוש בגין ו/או בקשר לשירותים ו/או בשל מעשה ו/או מחדל ו/או טעות ו/או השמטה של הספק ו/או שלוחיו ו/או כל מי שבא מטעמו בקשר ובכל הנובע, במישרין ו/או בעקיפין, מביצוע התחייבויות הספק על פי הסכם זה.
- 15.4. הספק פוטר את העירייה ו/או עובדיה ו/או כל אדם אחר הנמצא בשירותה מכל אחריות לכל אובדן או נזק הנמצא באחריות הספק כאמור לעיל ומתחייב לשפות ולפצות את העירייה על כל סכום שתחויב לשלם עקב נזקים כאמור, קנסות, לרבות הוצאות משפטיות, שכ"ט עו"ד והוצאות אחרות בקשר לכך וזאת על פי דרישתה בתוספת הפרשי הצמדה ו/או ריבית.
- 15.5. העירייה רשאית לנכות כל סכום מכל תשלום שיגיע לספק או לחלט את הערבות הבנקאית, אשר מסר הספק בהתאם להסכם זה.
- 15.6. העירייה תודיע לספק על נזק, דרישה ו/או תביעה כאמור ותאפשר לו להתגונן ולהגן על העירייה מפניה על חשבונו.
- 15.7. להבטחת אחריותו של הספק כאמור לעיל ועל פי כל דין ומבלי לגרוע מהתחייבותו וחובותיו, מתחייב הספק לערוך ולקיים על חשבונו במשך כל תקופת ההסכם וכל עוד קיימת אחריות שבדין כלפיו ביטוחים מתאימים להבטחת אחריות כאמור לפי שיקול דעתו, ובלבד שלא יפחתו מהביטוחים והתנאים המפורטים בטופס האישור על קיום ביטוחים, טופס מס' 9 המהווה חלק בלתי נפרד מהסכם זה (להלן: "טופס האישור על קיום ביטוחים").
- 15.8. הספק ימציא במעמד חתימת הסכם זה את טופס האישור על קיום ביטוחים חתום כדין בידי מבטחי הספק על קיום ועריכת הביטוחים הנזכרים לעיל. מסירת האישור חתום על-ידי מבטחי הספק לעירייה במועדים הינה תנאי עיקרי בהסכם זה אשר הפרתו מזכה את העירייה בתרופות בגין הפרת ההסכם. הספק ישוב וימציא אישור ביטוח מיד עם תום תקופת הביטוח, במשך כל זמן חלותו של הסכם זה, וזאת ללא צורך בקבלת דרישה כלשהי מעירייה.
- 15.9. עריכת הביטוחים ו/או תיקונם והמצאת פוליסות הביטוח ו/או האישורים על קיום ביטוחים לעירייה לא יהוו אישור כלשהו מהעירייה על התאמת הביטוחים ולא יטילו עליה אחריות כלשהי בקשר לכך ו/או לא יהא בכך כדי לצמצם את אחריותו של הספק על-פי הסכם זה או על-פי כל דין.
- 15.10. הספק לבדו אחראי על תשלום דמי הביטוחים הנ"ל וכן יישא בדמי ההשתתפויות העצמיות הקבועות בפוליסות הביטוח.
- 15.11. הספק לבדו יהיה אחראי לנזקים אשר היו מבטוחים אילולא מעשה או מחדל של הספק ו/או הפועלים מטעמו, לרבות קבלנים מבצעי עבודות, קבלני משנה ועובדיהם, אשר יגרמו להפחתה מלאה או חלקית של תגמולי הביטוח אשר היו משולמים בגין אותם נזקים. מובהר, כי הספק יהיה אחראי לנזקים בלתי מבטוחים, לרבות נזקים שהם מתחת לסכום ההשתתפות העצמית הקבועה בפוליסות.
- 15.12. הספק מתחייב לשמור ולקיים את כל הוראות פוליסות הביטוח כלשונו ומבלי לפגוע בכלליות האמור, לשמור על כל הוראות הבטיחות והזהירות הנכללות בפוליסות הביטוח ולדרישת העירייה לעשות כל פעולה כדי לממש את פוליסות הביטוח בעת הצורך.
- 15.13. הפר הספק את הוראות הפוליסות באופן המפקיע את זכויות עירייה, יהיה ספק אחראי לנזקים באופן מלא ובלעדי מבלי שתהיה לו טענה כלשהי כלפי העירייה על כל נזק כספי ו/או אחר שיגרם לו עקב זאת.

סעיף זה, סעיף 15, הנו תנאי יסודי בהסכם

שמירת סודיות וניגוד עניינים .16

חתימה (וחותמת) המציע: _____

- 16.1. הספק לא יפעל במצב של ניגוד עניינים או חשש לניגוד עניינים במתן השירות לעירייה ולא יעמיד עצמו במצב בו קיים ניגוד עניינים בין מתן השירות לעירייה לבין גופים שיש להם איתם קשרי עבודה ולא ייצגו לקוחות מול או כנגד עירייה.
- 16.2. במקרה בו קיים חשש לניגוד עניינים מתחייב עורך הדין להודיע על כך לעירייה מראש ובכתב. הספק יהא אחראי לוודא שהוראות סעיף קטן זה ימולאו גם ע"י עובדיו ו/או מועסקיו ו/או מי מטעמו.
- 16.3. הספק יחתום על התחייבות לשמירת סודיות ולמניעת ניגוד עניינים בהתאם לטופס מס' 5.
- 16.4. הספק מתחייב לשמור בסוד ולא להעביר או להודיע או למסור או להביא לידיעת כל אדם, כל מידע, ידיעה, סוד מסחרי, נתונים, חפץ, מסמך מכל סוג שהוא או כל דבר אחר שלפי טיבם אינם נכסי הכלל (להלן: "מידע סודי") שיגיע אליו בקשר עם ביצוע השירותים הנדרשים במכרז זה או אגב ביצועם.
- 16.5. עבירה לפי סעיף זה מהווה עבירה על פי סעיף 188 לחוק העונשין תשל"ז-1977. הספק ו/או מי מטעמו יחתמו על הצהרת סודיות.
- 16.6. הספק מתחייב שלא להשתמש במידע סודי למטרה כלשהי מלבד לביצוע הסכם זה, אלא באישור מראש ובכתב מאת העירייה (המפקח או כל נציג שימנה לכך המנהל).
- 16.7. המזמין רשאי להורות לספק הוראות בדבר הסדרים מיוחדים לעניין שמירת סודיות, לרבות קביעת הסדרי ביטחון מיוחדים, הסדרי מידור או נוהלי עבודה מיוחדים והספק מתחייב למלא אחר דרישות המזמין בנידון.
- 16.8. **אי פרסום מידע**- הספק מצהיר בזה שידוע לו כי מידע סודי שיימסר לו על ידי המזמין לשם ביצוע התחייבויותיו עפ"י מכרז זה, אין לפרסמו. הספק מתחייב להחזיר למזמין כל מידע סודי שהגיעו לידי, כל מידע, מסמך או נכס שנמסר לו על ידי המזמין וכן לא להשאיר בידי כל מידע כלשהו שנאסף על ידו במסגרת מתן השירותים על פי הסכם זה. ההתחייבויות לשמירת הסודיות תחול גם לאחר תום תקופת ההתקשרות בין הצדדים.
- 16.9. **שמירת סוד**- הספק מתחייב לשמור בסוד, ולא להעביר, להודיע, למסור או להביא לידיעת אחר כל מסמך ו/או ידיעה אשר הגיעו אליו בקשר או בעת ביצוע התחייבויותיו עפ"י מכרז זה.
- 16.10. כל חומר ממוחשב, לרבות מדיה מגנטית, קבצי נתונים וכיו"ב, הקשורים בביצוע שירותי מכרז זה ישמרו במחשב המוגן על ידי סיסמא, כאשר הגישה אליהם תהא רק על פי היתרים אישיים לצורך ביצועו של הסכם זה בלבד ובכפוף לכל דין.
- 16.11. לא יעשה כל שימוש, לרבות העברה, העתקה, מסירה, ושכפול של כל סוג חומר הנוגע למתן שירותים נשוא מכרז זה.
- 16.12. הספק ישתמש בצידוד ובמחשבים בהתאם להוראות חוק הגנת הפרטיות, תשמ"א-1981, התקנות מכוחו, ונוהלי אבטחת מידע, ככל שקיימים ברשות.

סעיף זה, סעיף 16, הינו תנאי יסודי בהסכם

17. זכויות יוצרים

- 17.1. מוסכם בזאת כי כל הזכויות, לרבות זכויות היוצרים, בכל חומר אשר יוכן על ידי הספק או מי מטעמו במסגרת מתן השירותים, לפי הסכם זה, יהיו שייכות לעירייה בלבד. העירייה תהא רשאית לעשות בכל חומר כאמור כל שימוש שתמצא לנכון, וזאת במהלך תקופת ההתקשרות עם הספק ואף לאחריה, לרבות ביצוע שינויים והכנסת תוספות, השלמות, או עריכה מחדש, פרסומו או העברתו לאחר, בתמורה או שלא בתמורה.
- 17.2. הספק ימסור לידי העירייה את כל החומר שיוכן על ידו במסגרת הסכם זה.

17.3. יובהר כי החומר האמור וכל עותק ממנו בין אם הוא מודפס או על גבי מדיה מגנטית, או בכל צורה אחרת, מהווה רכוש של העירייה והספק לא יהיה רשאי לעכבו תחת ידו, גם ככל שיגיעו לו, לטענתו, תשלומי תמורה מעירייה.

18. ערבות ביצוע

- 18.1. להבטחת ביצוע התחייבותיו עפ"י חוזה זה, כולן או חלקן, ימסור הספק לידי העירייה ערבות בנקאית, בתנאים ובנוסח טופס הערבות הרצוף לתנאים המוקדמים להשתתפות במכרז. עלות הוצאת הערבות תחול על הספק.
- 18.2. הערבות הבנקאית תהיה בסך של 100,000 ₪ (מאה אלף ₪) ותהיה ערוכה בהתאם לנוסח המצוי בטופס 10 המצורף למסמכי המכרז (להלן: "סכום הערבות");
- 18.3. תוקף הערבות יהיה לשנה אחת והספק ידאג לחידושה מדי שנה עובר לפקיעת תוקף הערבות של השנה הקודמת. לא חודשה הערבות – תדרוש העירייה פירעונה. הערבות הבנקאית הנ"ל תימסר לעירייה עובר לחתימת חוזה זה.
- 18.4. לא קיים הספק הוראה מהוראות חוזה זה ו/או הופר החוזה, רשאית העירייה לחלט את הערבות לאחר מתן הודעה מראש בכתב לקבלן על כוונתו לעשות כן, לפחות 7 ימים מראש. הספק יהיה רשאי לשלם לעירייה את סכום הערבות על מנת למנוע את חילוטה, ואולם אין בתשלום סכום הערבות בכדי לחייב את העירייה או בכדי להעניק לקבלן כל זכות להשבת דמי הערבות.
- 18.5. אי מסירת הערבות על ידי הספק ו/או אי חידושה מעת לעת על-ידי הספק כפי שידרש על-ידי העירייה ו/או אי השלמת סכום הערבות (במקרה ובו חולטה הערבות באופן חלקי או מלא), מהווה הפרה יסודית של חוזה זה, והעירייה תהיה רשאית לבטלו באופן מיידי.
- 18.6. חולטה הערבות (בין באופן מלא ובין באופן חלקי) ולא בוטל החוזה על ידי עירייה, יהיה על הספק להפקיד ערבות נוספת כך שבידי העירייה תהיינה ערבויות התואמות את סכום הערבות הנ"ל.
- 18.7. למען הסר ספק, מוצהר ומוסכם בין הצדדים כי סכום הערבות הנו סכום פיצויים מוסכם ומוערך מראש על הפרת החוזה על ידי הספק מבלי שיהיה כל צורך בהוכחת נזק כלשהו.
- 18.8. מבלי לפגוע באמור לעיל, העירייה תהיה רשאית בכל זמן להוכיח כי נזקה גבוה יותר ולתובעו מהספק ואין בחילוט הערבות הבנקאית כדי למנוע מהעירייה ו/או לשלול ממנה מלהעלות כל טענה ולדרוש כל סעד העומד לה עפ"י כל דין.
- 18.9. מתן הערבות כאמור, על כל התנאים המפורטים ואישורה בידי העירייה כמתאים לדרישותיה, מהווה תנאי מוקדם לכניסתו של חוזה זה לתוקף.
- 18.10. מוצהר למניעת ספקות, כי אין סכום הערבויות מגביל את המזמין בתביעותיו מהספק, ובמידה שהמגיע למזמין מהספק יעלה על סכום הערבויות, יהיה המזמין זכאי לגבות את הסכום העודף בכל דרך שימצא לנכון.
- 18.11. כל עוד לא המציא הספק למזמין את ערבות הביצוע דלעיל לא תחול על המזמין חובה לשלם לספק כל סכום שהוא ולפרק הזמן שנקבע לתשלום על ידי המזמין יתווסף בפרק זמן זה לא יישא הפרשי הצמדה ו/או ריבית כלהשיא.

סעיף זה, סעיף 18, הינו תנאי יסודי בהסכם

19. ביטול החוזה

- 19.1. עם קרות כל אחד מהמקרים המפורטים להלן, תהיה העירייה זכאית לבטל החוזה מיידית ולהיפרע מן הספק את כל נזקיה, הן עפ"י חוזה והן עפ"י כל דין, כל זאת כדלקמן:

חתימה (וחותמת) המציע: _____

- 19.1.1. הספק הפר אחת או יותר מהתחייבויותיו האמורות בחוזה זה (שאינן בגדר הפרה יסודית) ולא תיקן את ההפרה בתוך 30 (שלושים) ימים לאחר שקבל התראה על כך בכתב מעירייה.
- 19.1.2. הספק קיבל החלטה על פרוק מרצון, או ניתן נגד הספק צו כינוס נכסים, או שהחלו בעניינו הליכי חדלות פירעון או פשיטת רגל או פירוק או הסדר נושים (לרבות מתן סעדים זמניים ולרבות מתן צווים למינוי בעלי תפקידים מטעם בית המשפט בהליכים כאמור) כנגד הספק או שהספק נעשה בלתי כשיר לפעולה משפטית.
- 19.1.3. פוליסות הביטוח שהיה על הספק לעשות על פי הוראות חוזה זה פקעו והספק לא חידש אותן בתוך 10 (עשרה) ימי עבודה ימים לאחר שניתנה לו התרעה על כך בכתב מעירייה.
- 19.1.4. הספק הפסיק את מתן השירותים מכוח חוזה זה, כולם או חלקם, ולא שב לספק את שירותים אלה בתוך שלושה (3) ימים מן המועד שבו נדרש לעשות כן בהודעה בכתב מטעם עירייה.
- 19.1.5. הספק החליף את העובדים שהוצהרו על ידו בהתאם לתנאי הסף במכרז.
- 19.2. ביטול חוזה זה כאמור בסעיף זה לא ישמש עילה לספק להעלאת דרישה ו/או טענה ו/או תביעה כלשהי כלפי העירייה ו/או עובדיה לרבות, תביעת פיצויים כלשהם, ובכלל זה פיצויי קיום ופיצויי הסתמכות, בין אם עקב נזק (ובכלל זה נזק עקיף ו/או נזק עקב הפסד השתכרות ו/או הזדמנות) שנגרם לספק, פגיעה במוניטין, הפסד השתכרות ו/או ריווח של המפעיל, או מכל סיבה אחרת.
- 19.3. האמור בסעיף זה לא יפגע בכלל זכויות ו/או תרופות אחרות שיעמדו לעירייה לפי כל דין.
- 19.4. בכל מקרה של ביטול החוזה והפסקת השירותים כאמור בסעיף זה, לא יהא זכאי הספק לתשלום תמורה נוספת כלשהי מעבר לזו ששולמה לו עד לאותו מועד ולזו שהוא זכאי לה בגין השירותים אשר ביצע עד למועד זה.
- 19.5. ביטלה העירייה את החוזה מחמת הפרתו על-ידי הספק כאמור בסעיף זה, תהיה העירייה רשאית לקזז מכל סכום שהיה מגיע לספק (לרבות, מכוח חיובים אחרים) אלמלא ההפרה סכומי נזק ו/או הוצאות שנגרמו לו עקב ההפרה ו/או לממש כל בטוחה אחרת המצויה בידיה עירייה.

20. הפרה יסודית של ההסכם

- 20.1. אי עמידה של הספק בהתחייבויותיו כאמור בסעיף שהוגדר שהפרתו תהיה הפרה יסודית, תחשב הפרה יסודית על כל המשתמע מכך.
- 20.2. הפר הספק את החוזה הפרה יסודית לפי חוזה זה או פי חוק החוזים (תרופות), תשל"א-1970, אזי בכל אחד ממקרים אלו רשאי יהיה המזמין לעמוד על קיום החוזה, לבטל את החוזה, או לבצע את החוזה בעצמו או באמצעות אחרים כל דבר אשר עפ"י החוזה אמור היה להיעשות על ידי הספק, וזאת על חשבון הספק ובנוסף לזכויות המזמין על פי כל דין ועל פי ההוראות האחרות בחוזה, לרבות הזכות לדרוש פיצויים מוסכם בסך של 10,000 ₪, ללא הוכחת כל הנזק, ומבלי למצות את טענות או את הסעדים העומדים לטובת העירייה.
- 20.3. במצב של הפרת ההסכם, העירייה תהא רשאית לעכב כל תשלום המגיע לספק ו/או לחלט את הערבות שניתנה להבטחת ביצועו של ההסכם.
- 20.4. כמו כן במצב של הפרת ההסכם, העירייה תהא רשאית להעסיק על חשבון הספק עובדים ו/או ספק אחר לצורך ביצוע ו/או השלמת השירותים.

21. העברת הטיפול לנותן שירותים חלופי

חתימה (וחותמת) המציע: _____

21.1. בכל מקרה של הפסקת השירותים **מכל סיבה שהיא** תהיה העירייה זכאית כדלקמן :

- 21.1.1. למסור ולהעביר את השירותים, כולם או מקצתם, לאחר, והספק לא יהיה זכאי להתנגד לכך או להעמיד לכך מכשולים, בכל דרך ומכל סיבה שהיא ;
- 21.1.2. כמו כן, העירייה תהיה רשאית לעשות שימוש, ללא הגבלה, בשירותים שסופקו ו/או התוצרים שיוצרו על ידי הספק בהתאם לחוזה זה. יובהר, כי הספק לא יהא זכאי לתמורה או פיצוי כלשהם בשל מימוש זכויות העירייה לפי סעיף זה.
- 21.2. במקרה של הפסקת השירותים כאמור לעיל, הספק מתחייב לפעול כדלקמן :
- 21.2.1. ימסור לעירייה, לאלתר ומיד עם קבלת דרישתה הראשונה, את כל המידע ו/או המסמכים ו/או האסמכתאות ו/או החשבונות הנוגעים למתן השירותים (לרבות, כל מידע המצוי על גבי מדיה מגנטית) ;
- 21.2.2. ישתף פעולה עם העירייה ועם כל קבלן אחר אשר ייבחר על ידי עירייה, בכל הקשור להעברת האחריות לגבי מתן השירותים ו/או הפרויקט בכללותו, ויבצע העברת תפקיד מסודרת לקבלן אחר כאמור ;

22. **כללי**

- 22.1. שום ויתור, אורכה או הימנעות מפעולה במועדה מצד העירייה לא ייחשבו כוויתור על זכויותיה עפ"י החוזה ולא ישמשו כמניעה לתביעה על ידה, אלא אם כן תוותר העירייה על זכויותיה באופן מפורש ובכתב.
- 22.2. ויתרה העירייה על הפרת הוראה מהוראות חוזה זה, לא יראה הוויתור כוויתור על כל הפרה אחרת של אותה הוראה אחרת הדומה לה או השונה ממנה.
- 22.3. הצדדים מסכימים, כי תקופת ההתיישנות בקשר לכל זכות תביעה מכוח חוזה זה הינה שלוש שנים מיום היווצרות עילת התביעה. חלף מועד עילת התביעה כאמור בסעיף זה יהיה הספק מושתק מלהעלות כל תביעה כנגד העירייה ו/או לפנות כנגדה לערכאות משפטיות.
- 22.4. בחתימתו על חוזה זה מוותר הספק על זכות לתבוע אכיפת החוזה ו/או לתבוע סעדים, בין זמניים ובין קבועים בכל הנוגע להעברת העבודות לקבלן חלופי (צווי מניעה, צווי עשה וכיו"ב), כאשר במקרה של תביעה כנגד עירייה, תעמוד לספק אך ורק זכות לתביעה כספית.
- 22.5. מוסכם בזאת כי לספק לא תעמוד מכוח חוזה זה זכות העיכוב ו/או זכות קיזוז ובחתימתו על חוזה זה, מוותר הוא על כל זכות כאמור.
- 22.6. לבתי המשפט המוסמכים במחוז תל אביב תהיה סמכות שיפוט בלעדית שירית בכל עניין או מחלוקת הנובעים מחוזה זה.
- 22.7. כתובות הצדדים לצרכי חוזה זה הן כמפורט בכותרת לחוזה זה.
- 22.8. כל הודעה אשר תישלח על ידי מי מהצדדים, תיראה כאילו התקבלה אצל השני תוך שלושה (3) ימי עסקים מיום המשלוח ; אם נשלחה בפקסימיליה או בדוא"ל תיראה כאילו התקבלה אצל הצד השני ביום העסקים שלאחר היום בו נשלחה ; ואם נמסרה ביד – בעת מסירתה.

ולראייה באנו על החתום :

הספק	עיריית קרית אונו
באמצעות מורשי החתימה מטעמו ה"ה	באמצעות ראש העיר וגזבר העירייה
_____ ת.ז. _____	_____
_____ ו. _____ ת.ז. _____	

חתימה (וחותמת) המציע : _____

מסמך ג'

מפרט טכני - מסמך ג'

1. הוראות מפרט זה מצטרפות ליתר הוראות מסמכי המכרז ויחייבו את המציע הזוכה למתן השירותים.
2. בכל סתירה שבין מפרט זה לבין מסמך אחרת, תגברנה הוראות המפרט.

3. היקף ההתקשרות בכללותו יכול להגיע במהלך תקופת ההתקשרות עד לכדי 3,000,000 ₪ (כולל מע"מ), אך אין באמור משום התחייבות של העירייה לרכישת ציוד מהמציע הזוכה בכלל או בהיקף כספי כלשהו. הכמויות, אם פורטו, אינן בבחינת התחייבות עירונית לרכישה בהיקפים אלו. צבעי הריהוט יקבעו על פי הנחיות העירייה אשר תימסר למציע הזוכה. כל המציע למלא את הצעת המחיר על פי ההנחיות בטופס 8, וההצעה הכספית תשוקלל על פי המפורט שם. העירייה תהא רשאית אף לקבוע "כשיר שני" ואף "כשיר שלישי" לביצוע העבודות כולן או חלקן, במקרה זה ערבות הביצוע והצעת המציע יוארכו לתקופה של חצי שנה נוספת, החל ממועד החלטת ועדת המכרזים בעניין.

4. התמונות בכתבי הכמויות אינן מחייבות ונועדו להמחשה בלבד.

5. על הספק להתחיל את העבודה רק לאחר קבלת הזמנת עבודה עירונית חתומה כדין ע"י גזבר העירייה. אין לעירייה כל התחייבות כלפי הספק במידה ועבד ללא הזמנת עבודה מאושרת וחתומה כדין

6. אספקה, מסירה, הרכבה והתקנה עד 60 יום מיום קבלת הזמנת עבודה ועל פי פרטיה עבור פרטי נגרות. אספקה, מסירה והתקנה עד 30 יום מיום קבלת הזמנת עבודה ועל פי פרטיה עבור פרטי הריהוט. אי עמידה בלוחות הזמנים תגרור קנס בגובה 1,000 ₪ ליום איחור.

לרשות שמורה הזכות לקבוע בהזמנה מועד אחר לאספקה והתקנה ועד חצי שנה ממועד מסירת הזמנת עבודה, ועל פי פרטיה.

7. על המציע הזוכה – לספק את הריהוט אל היעד הרלוונטי אליו יופנה על ידי המנהל (למשל ב"ס רוני רוני), ואף לפזרו באתר (למשל בכיתות ב"ס), להרכיב ולהתקין את עבודות הנגרות במקום המיועד בהתאם לתוכנית האדריכלית מטעם המזמין ולשביעות רצונו של המזמין, וללא תמורה נוספת.

8. לאחר השלמת אספקה, מסירה והתקנה, לרבות מלוא עבודות הנגרות – ככל שיש בכך צורך, ולהנחת דעתו של המנהל, על פי אישור בכתב, תחל תקופת האחריות שנתיים ממועד אספקת הפריט.

9. המציע הזוכה יעמיד ערבות בדק להבטחת התחייבויותיו לתקופת האחריות ועוד חודש אחד נוסף, ותוקפה יוארך על ידי המציע לפי העניין והצורך, עד חודשיים לפני מועד פקיעתה. ערבות הבדק תושב למציע עד כחודש לאחר תום תקופת האחריות. סך הערבות יועמד על 5% משווי העבודות שביצע הספק המציע, ובכל מקרה על סך שלא יפחת מ-30,000 ₪. במקרה של מימוש מלא או חלקי של ערבות הבדק – יהיה על המציע למסור ערבות אחרת תחת הערבות שמומשה ועל מלוא סכומה (המקורי) ובתוך 7 ימים ממועד המימוש.

10. המחירים יישארו קבועים וסופיים לאורך כל תקופת ההתקשרות וללא כל שינוי או תנאי הצמדה, גם אם נאמר או משתמע אחרת מהוראות ההליך.

נספח א'

תאריך הנפקת האישור (DD/MM/YYYY)		אישור קיום ביטוחים		
<p>באישור קיום ביטוחים תבוא הפיסקה הבאה: אישור ביטוח זה מהווה אסמכתא לכך שלמבוטח ישנה פוליסת ביטוח בתוקף, בהתאם למידע המפורט בה. המידע המפורט באישור זה אינו כולל את כל תנאי הפוליסה וחריגיה. יחד עם זאת, במקרה של סתירה בין התנאים שמפורטים באישור זה לבין התנאים הקבועים בפוליסת הביטוח יגבר האמור בפוליסת הביטוח למעט במקרה שבו תנאי באישור זה מטיב עם מבקש האישור.</p>				
מקדמ מבקש האישור*	אופי העסקה והעיסוק המבוטח*	המבוטח/ה	גורמים נוספים הקשורים למבקש האישור ויחשבו כמבקש האישור*	מבקש האישור הראשי*
<input type="checkbox"/> משכיר <input type="checkbox"/> שוכר <input type="checkbox"/> זכיון <input type="checkbox"/> קבלני משנה <input type="checkbox"/> * מזמין שירותים <input type="checkbox"/> * מזמין מוצרים <input type="checkbox"/> אחר: _____	<u>אופי העסקה:</u> <input type="checkbox"/> נדל"ן * שירותים * אספקת מוצרים <input type="checkbox"/> אחר: _____ <u>העיסוק המבוטח:</u> _____	שם	שם חברות בנות ועובדים שלהן	שם עריית קריית אונו
		ת.ז.ח.פ.	ת.ז.ח.פ.	ת.ז.ח.פ.
		מען	מען	מען
			תיאור הקשר למבקש האישור הראשי: מבקש אישור נוסף	

כיסויים									
כיסויים נוספים בתוקף וביטול חריגים ****	מטב ע	השתתפות עצמית (אין חובה להציג נתון זה)	גבול אחריות לכלל פעילות המבוטח/ סכום ביטוח		תאריך סיום)	תאריך תחילה (ניתן להזין תאריך רטרואקטיבי)	נוסח ומהדורת הפוליסה*	מספר הפוליס ה	סוג הביטוח חלוקה לפי גבולות אחריות או סכומי ביטוח
			*	למקרה ולתקופה					
									רכוש
			2,000,000				ביט		צד ג'
304 הרחב שיפוי 309 ויתור על תחלוף מבקש האישור 319 מבוטח נוסף היה ויחשב כמעבידים של מי מעובדי המבוטח 328 ראשוניות	נ		20,000,000				ביט		אחריות מעבידים
302 אחריות צולבת 304 הרחב שיפוי 307 קבלנים וקבלני משנה 309 ויתור על תחלוף לטובת מבקש האישור 315 תביעות המל"ל 318 מבקש האישור מבוטח נוסף 328 ראשוניות	נ		2,000,000				ביט		אחריות המוצר

כיסויים								
אחריות מקצועית								
אחד פוליסה אחרת								



פירוט השירותים (בכפוף, לשירותים המפורטים בהסכם בין המבוטח למבקש האישור, יש לציין את קוד השירות מתוך הרשימה הסגורה המפורטת בנספח ג' כפי שמפורסם על ידי רשות שוק ההון, ביטוח וחיסכון. ניתן להציג בנוסף גם המלל המוצג לצד הקוד ברשימה הסגורה):





050 046 אספקת והתקנת ריהוט





ביטול/שינוי הפוליסה *
 שינוי לרעת מבקש האישור או ביטול של פוליסת ביטוח, לא ייכנס לתוקף אלא __ יום לאחר משלוח הודעה למבקש האישור בדבר השינוי או הביטול.





חתימת האישור
 המבטח:







* באישור ביטוח כללי לסמן שדות אלה כשדות שאינם בתוקף.
 **** יש לציין קוד כיסוי בהתאם לרשימה הסגורה המנויה בנספח ד' כפי שמפורסם על ידי רשות שוק ההון, ביטוח וחיסכון. במקרה של קודי כיסוי הכוללים נתון הנדרש למלא, יש להציג בנוסף את המלל המוצג לצד הקוד ברשימה הסגורה.





מחיר ליחידה ללא מע"מ	כמות משוערת ולא מחייבת	תמונה להמחשה בלבד	תיאור פריט	מספר פריט
	852		כסא תלמיד דגם אחיד, שלד מתכת מושב וגב כחידה אחת מחומר פלסטי, כיתה א-ב	C1
	537		כסא תלמיד דגם אחיד, שלד מתכת מושב וגב כחידה אחת מחומר פלסטי, כיתה ג-ד	C2
	364		כסא תלמיד דגם אחיד, שלד מתכת מושב וגב כחידה אחת מחומר פלסטי, כיתה ה-ו	C3
	366		כסא תלמיד דגם אחיד, שלד מתכת מושב וגב כחידה אחת מחומר פלסטי, כיתה ז-ט	C4
	817		כסא תלמיד דגם אחיד, שלד מתכת מושב וגב כחידה אחת מחומר פלסטי, כיתה י-יב	C5
	319		שולחן תלמיד מדגם רגליים עגולות, 120/60. פלטה סנדביץ פורמייקה קונט יצוק פוליאוריתן. א-ב.	C6
	341	שולחן תלמיד מדגם רגליים עגולות, 120/60. פלטה סנדביץ פורמייקה קונט יצוק פוליאוריתן. ג-ד	C7	
	315	שולחן תלמיד מדגם רגליים עגולות, 120/60. פלטה סנדביץ פורמייקה קונט יצוק פוליאוריתן. ה-ו	C8	
	125	שולחן תלמיד מדגם רגליים עגולות, 120/60. פלטה סנדביץ פורמייקה קונט יצוק פוליאוריתן. ז-ט	C9	
	350	שולחן תלמיד מדגם רגליים עגולות, 120/60. פלטה סנדביץ פורמייקה קונט יצוק פוליאוריתן. י-יב.	C10	
	24		שולחן פרסה מודולרי, רגלי מתחת ופלטה עץ חיפוי פורמייקה. א-ב	C11
	6		שולחן פרסה מודולרי, רגלי מתחת ופלטה עץ חיפוי פורמייקה. ג-ד	C12
	6		שולחן פרסה מודולרי, רגלי מתחת ופלטה עץ חיפוי פורמייקה. ה-ו	C13



מספר פריט	תיאור פריט	תמונה להמחשה בלבד	כמות משוערת ולא מחייבת	מחיר ליחידה ללא מע"מ
C14	שולחן למורה מודגם רגליים עגולות, 120/60 וגובה 76 ס"מ. פלטח סנדביץ מחופף פורמייקה קונט יצוק פוליאוריתן.		126	
C15	כיסא למורה, עם מושב וגב מחופפים פלסטיים וללא משענות יד. מושב מרופד. שולד מתכת מגלש.		136	
C16	שולחן בר 120/60 גובה 110 ס"מ, פלדת עץ חומי פורמייקה עובי 18 מ"מ, שולד מתכת רגליים משופעות.		8	
C17	כיסא בר שולד פלדה גב ומושב מחופף פלסטי במגוון צבעים. גובה 26 ס"מ מקיס.		19	
C18	ארון 80/180/40/10 ס"מ עמ"ע 4 דלתות. חיפוי פורמייקה.		19	

מספר פריט	תיאור פריט	תמונה להמחשה בלבד	כמות משוערת ולא מחייבת	מחיר ליחידה ללא מע"מ
C19	שולחן חצי עגול קוטר 120 גובה 76 ס"מ, לוח לביד מחופה פורמייקה, פיגורת מעוגלות, שלד פלדה רגליים עגולות.		12	
C20	מחיצה ניידת דו-צדדית, הכוללת לוח כתיבה מחזיק לבן מגנטי רלוח נעיצה בגודל 120/80 ס"מ, מידה כללית: רוחב 90 גובה 180 ס"מ		10	
C21	כיסא תלמיד/סטודנט, מושב וגב כיחידה אחת עשויה מחומר פלסטי, עם משטח כתיבה מתקפל, מעץ לבד, ללא משענת יד, נערים.		10	
C22	כיסא יעוק מחומר פלסטי, גב ומושב נפרדים, נערים.		72	
C23	לוח מחזיק מגנטי מסגרת אלומיניום 80/120 סמ		10	
C24	שולחן עבודה למעבדה 120/65 גובה 75 ס"מ, שלד פלדה, לוח שולחן עשוי מפורמייקה מונגת כימיקלים בעובי 13 מ"מ. (טרספה).		10	

מס' סידורי	תיאור פריט	תמונה להמחשה בלבד	כמות משוערת ולא מחייבת	מחיר ליחידה ללא מע"מ
F1	שולחן משרדי פלסטי מרופט רגלי X, רוחב 80-90, אורך 180-200 גובה 74 ס"מ שילד מתכת רגל X (איקס). +שולחן +ארונית 5 מגירות בשלוחה. חיפוי פורמליקה.		5	
F2	כיסא אורח זמני ערב למשרד, שילד מתכת, עם גב ומושב מורפיים ומחורבים, וללא משענת יד. רפיד דמוי עור. מגוון צבעים.		10	
F3	שולחן ישיבות עגול בקוטר 120 ס"מ, פלטה בעובי 28 מ"מ מחומש פורמליקה, שילד כוכב 4 רגלים ממתכת.		5	
F4	כוננית משולבת 80/40/120 ס"מ עם 2 דלתות תחתונות חיפוי פורמליקה.		4	
F5	ארון כוורת 15 תאים, 120/40/120 ס"מ מבנה תאים 3/15. חיפוי פורמליקה.		3	
F6	ארון כוורת 9 תאים, חיפוי פורמליקה.		3	
F7	ארון כוורת 6 תאים, חיפוי פורמליקה.		3	









מס' סידורי	תיאור פריט	תמונה להמחשה בלבד	כמות משוערת ולא מחייבת	מחיר ליחידה ללא מע"מ
F8	שולחן בר 180/50 גובה 101 ס"מ, פלטה HP1 בעובי 13 מ"מ, שלד מתכת רגילים משופעות.		10	
F9	ספסל לפי מפרט - ספסל - בממדות 150/47/35 ס"מ, שלד מתכת עם 2 רגלי חלון טרפז, משטח ישיבה 12 פסים מלוחות יצי בוקי-4 קושרות יצי.		10	
F10	כיסא עם בוכה ובסיס 5 גולגלים מתכת, שלד מתכת מרופד בד וכולל משענת.		10	
F11	כיסא אורה, שלד מתכת, עם גב ומושב מרופדים וללא משענת יד, ריפוד דמוי עור.		10	
F12	כיסא משדרר / יחד ישיבות חזק		14	
F13	שולחן ישיבות אובלי בצלעות אורך 200/100 גובה 75 ס"מ (צלעות רוחב ישרות), פלטה בעובי 28 מ"מ מחומה פורמליקה קיט מעובה 45 מ"מ, שלד מתכת רגלי X (איקס).		3	
F14	שולחן ישיבות עגול בקוטר 90 ס"מ, גובה 75 ס"מ על שלד 3 רגילים משופעות ממתכת		5	

מס' סידורי	תיאור פריט	תמונה להמחשה בלבד	כמות משוערת ולא מחייבת	מחיר ליחידה ללא מע"מ
F15	ארונות 5/2'3/181 ס"מ עם 2 דלתות חיצוני פורמייקה.		5	
F16	כסא עבודה הכולל מנגנון סינכרוני, גב רשת מחווקת, גב גבוה, מושב כיוון גובה, ריפוד בד משופר, משענת יד מתכווננת (נ3). משענת ראש.		5	
F17	ארון 40/180/221 ס"מ עם 4 דלתות. חיצוני פורמייקה.		5	
F18	שולחן לפי מפרט שולחן ארוח 100/60 גובה 35 ס"מ, פלטה עץ, שלד מתכת צינורות פסים.		3	
F19	שולחן קפה עגול, פלטה עץ מחופה פורמייקה, בקוטר 60 גובה 50 ס"מ, משגרת מתכת, ושלד מתכת 3 רגלים בסיס משולש.		5	
F20	כסא המתחה מרופד, רגלי עץ או מתכת, ריפוד בד, משענת יד מרובעת, באפנים שונים.		6	
F21	ספה זוגית הכוללת מבנה טרפו. מרופדת. בד משופר. רגלי עץ.		6	





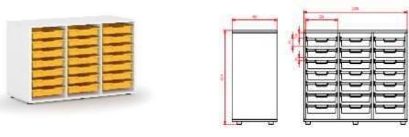

מס' סידורי	תיאור פריט	תמונה להמחשה בלבד	כמות משוערת ולא מחייבת	מחיר ליחידה ללא מע"מ
F22	כורסא הכוללת מנבת כיסא. מרופדת. בד משופר. רגלי עץ.		30	
F23	כסא עובד, בסיס גיילון מחוזק עם 5 גלגלים. מנגנון סינכרוני עם שליטה על עוצמת הדינוד לפי גובה ומשקל. אפשרות התאמת זווית וגובה הגב והמושב. ידיות (2) מתכווננות לגובה.		15	
F24	כסא מנחל ארגונומי, אפשרות לדינוד וקבעו בזווית ישירה בלבד. בוכנה המאפשרת כוון גובה. רגל מתכת המקנה יציבות. ידיות קבועות.		5	
F25	כסא מטבח כסא עץ בסגנון כפרי.		6	
F26	שולחן 1,20/70, רגלי מתכת, פלסת עץ מחופה פורמליקה.		10	
F27	שולחן 1,40/70, רגלי מתכת, פלסת עץ מחופה פורמליקה.		10	

מס' סחירי	תיאור פריט	תמונה להמחשה בלבד	כמות משוערת ולא מחייבת	מחיר ליחידה ללא מע"מ
F28	שולחן 160/70, רגלי מתכת, פלסת עץ מחופה פורמייקה.		10	
F29	שולחן אוכל 180/80, רגלי מתכת, פלסת עץ מחופה פורמייקה.		10	
F30	שולחן ישיבות מלבני 260/120, רגלי מתכת בצורת X, פלסת עץ בחזיתי פורמייקה		2	
F31	שולחן מתקפל 140/70, רגלי מתכת, לוח פלסטיק עמיד, ניתן לקיפול בקלות, קל לניסיעה.		5	
F32	ארון עץ מחופה פורמייקה, גובה 60, עומק 40, רוחב 50		4	
F33	ארון עץ מחופה פורמייקה רוחב 100 עומק 40 גובה 90		4	
F34	ארון עץ מחופה פורמייקה רוחב 160 עומק 40 גובה 90		4	
F35	ארון עץ מחופה פורמייקה רוחב 120 עומק 40 גובה 90		4	
F36	ארון עץ מחופה פורמייקה רוחב 320 עומק 40 גובה 90		4	
F37	ארון עץ מחופה פורמייקה רוחב 90 עומק 40 גובה 160		4	
F38	ארון עץ מחופה פורמייקה רוחב 90 עומק 40 גובה 120		4	
F39	שלוחה ניידת על גלגלים, בצורת דלת מגירות דלת רוחב 120 עומק 40 גובה 60		3	
F40	שלוחה ניידת על גלגלים, בצורת דלת מגירות דלת רוחב 90 עומק 40 גובה 60		14	
F41	כיסא אורח במגוון צבעים, גב ומושב פלסטיק, ללא ידינית, רגל ניקל.		15	

דף הצעת מחיר וכתב כמויות רוני רמון
אחריות ספק למשך שנתיים ממועד ההספקה

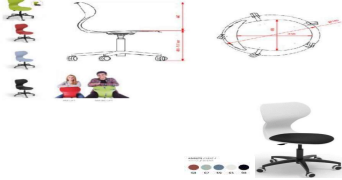
מחיר ליחידה ללא מע"מ	כמות משוערת ולא מחייבת	תמונה להמחשה בלבד	תיאור פריט
	14		שולחן נל במידה 130/65 משטח 22 מ"מ של MDF עם ציפוי 1.5 PVC מ"מ קצוות מעוגלות. גוללים בקוטר 38 מ"מ מתברונות לשלושה גבהים צבועי אפוקסי מיליאסטר RAI.9006 כולל רגלי פילוס
	18		טריבונת ישיבה ואכסון, עם כריות ישיבה עם ריפוד דמוי עור, ניתן לניקוי
	2		ספה ווגית
	8		כורסא
	30		לוח מחיק מיני 10 צדדי מסגרת פלסטיק וידית
	12		שולחן מורה הידראולי נייד על גלגלים
	27		ארזנות טריי עם מעגור למגירות. נייד על גלגלים או על רגליות
	2		ארון עם מדפים פתוח צבע לבן עץ בחיפוי פורמייקה 4 מדפים
	17		לוח מחיק מגנטי נייד, עם משטח להנחת הטושים המחיקים.

דף הצעת מחיר טופס א' יש להשלים מחיר עבור כל הפריטים בכתב הכמויות - הצעה ללא מחיר עבור כל הפריטים עשויה להיפסל

	125		<p>שולחן חצי עגול עם שפה בצורת גל במידה 130/65 משטח 22 מ"מ MDF עם ציפוי 1.5 PVC מ"מ. קצוות מעוגלות רגליים בקוטר 38 מ"מ מתכוננות לשלושה בזהים צבוע אפוקסי פוליאסטר RAL9006 כולל רגלי פילוס</p>
	136		<p>כיסא תלמיד דגם אחיד, שלד מתכת מושב וגב כיחידה אחת מחומר פלסטי לפי כיתות א-ב</p>
	136		<p>כיסא תלמיד דגם אחיד, שלד מתכת מושב וגב כיחידה אחת מחומר פלסטי לפי כיתות ג-ד</p>
	214		<p>כיסא תלמיד דגם אחיד, שלד מתכת מושב וגב כיחידה אחת מחומר פלסטי לפי כיתות ה-ו</p>
	63		<p>כיסא למורה מסתובב 360 מעלות, גובה משתנה עם מושב ארוגומי שמאפשר ניעה קלה, ניתן להוסיף כרית עידיית.</p>
	24		<p>הדום זוויתי עשוי ממבנה פני מסיבי, עם ספוק איכותי וריפוד ויניל דמוי עור איכותי</p>
	16		<p>הדום מרובע עשוי ממבנה פני מסיבי, עם ספוק איכותי וריפוד ויניל דמוי עור איכותי</p>
	14		<p>ארונית 2 דלתות פני מצופה פורמיקה מידות רוחב 100 עומק 45 גובה 90</p>
	5		<p>כוננית פשוטת שתי דלתות תחתונות חיפוי פורמיקה. רוחב 90 עומק 45 גובה 150</p>

	84		<p>כסא מעבדה /בר מתכוון לגובה, נייד, מסתובב 360 מעלות</p>
	3		<p>שולחן עגול קוטר 90-100 ס"מ עם יכולת קיפול המשטח כדי לאחסן בניימום שטח</p>
	30		<p>שולחן מלבני, רגליים מתכת, רגליות פילוס למעבדות וחדרי מחשבים.</p>
	1		<p>שולחן ישיבות כולל בסיס מתכת עם משטח מרורף דלתית ומובילי חשמל</p>
	5		<p>שולחן מזכירות 160/80/75</p>
	9		<p>מף דגם 2</p>
	70		<p>מף דגם 1</p>

אחריות ספק למשך שנתיים ממועד ההספקה

נספח 18 ב'

רשימת נגרות
בית ספר אריאל שרון
שלב א'

02.05.22

למכרז

ADOM
Architects

www.adomarq.com

אדום
אדריכלים
טלפון 0765480006
פקס 0765480007
שדרות הר ציון 106 תל אביב
office@adomarq.com



משרד החינוך



262

שם הפרוייקט
בית ספר אריאל שרון

מהדורה 0

סימון 	מיקום	מידות	כמות	המבצע אחראי לבדיקת המידות ולהתאמתן בשטח על אי התאמות יש לדווח לאדריכל ולהיוועץ עמו יש לאשר פרטי ביצוע וגוון לפני ביצוע אצל האדריכל אין לקחת מידות באופן גרפי ע"ג השרטוט
	מסדרון ג-א	עפ"י שרטוט	3	

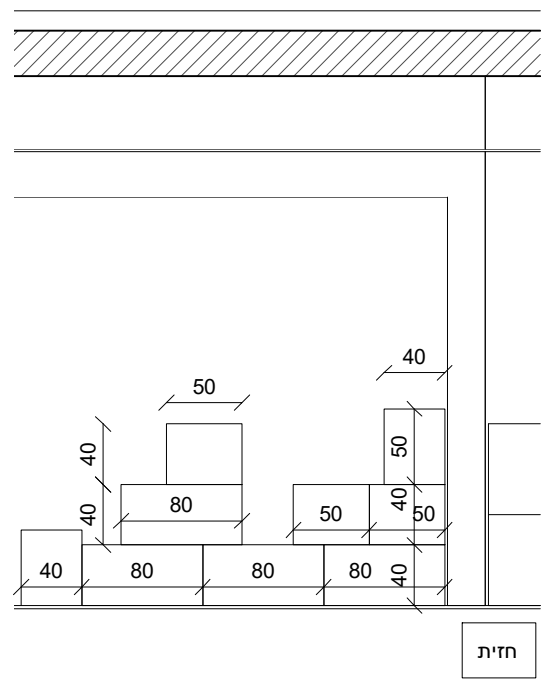
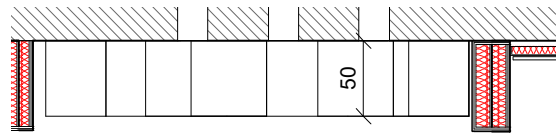

5 קוביות 40X50
 4 קוביות 40X80

החומרים יענו על דרישות ת"י 921
 יש להעביר ליועץ בטיחות תעודת בדיקה
 לפי תקן ישראלי 755

מידות סופיות ומדיקות יתואמו סופית בשטח

קוביות מעץ מחופה פורמיקה	תיאור
	פירוזול
	חיפוי
עפ"י רשימת גמרים מאושרת, ובהתאם להנחיות ביצוע. יש להציג דוגמאות ותו תקן של כל האלמנטים לאישור האדריכל / מפקח, עפ"י רשימת גמרים מאושרת. דלתות עפ"י תקן.	גמר/צבע
מפרט כולל בהתאם לדף הנחיות לביצוע כל מפרט האביזרים בהתאם למפרט היצרן ולתקן הישראלי	הערות

ADOM
 Architects
www.adomarq.com

אדום
 אדריכלים
 0765480006 טלפון
 0765480007 פקס
 שדרות הר ציון 106 תל אביב
office@adomarq.com



משרד החינוך



עיריית אדום
 קריית אדום

שם הפרוייקט
 בית ספר אריאל שרון
 262
 1 : 50 קני"מ
 מהדורה 0

סימון 	מיקום	מידות	כמות	המבצע אחראי לבדיקת המידות ולהתאמתן בשטח על אי התאמות יש לדווח לאדריכל ולהיוועץ עמו יש לאשר פרטי ביצוע וגוון לפני ביצוע אצל האדריכל אין לקחת מידות באופן גרפי ע"ג השרטוט
	מסדרון קומה א' מסדרון קומה ג'	עפ"י שרטוט	2	

2 יח'

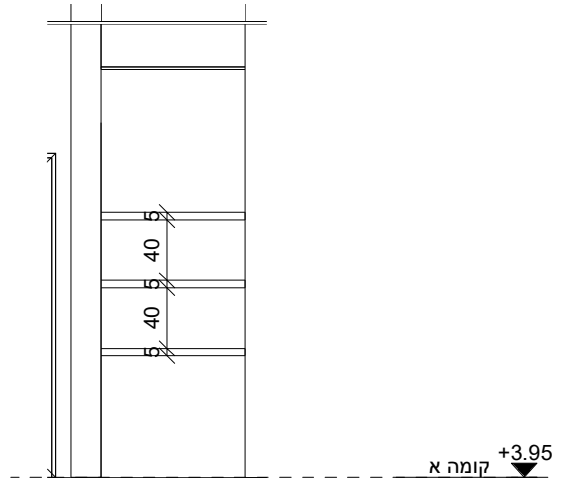
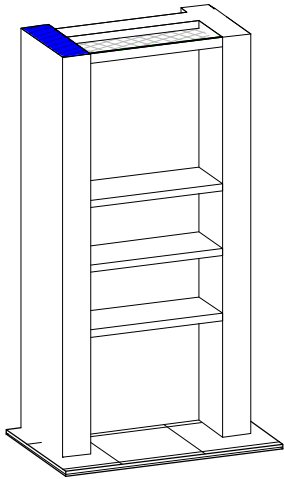

חזית

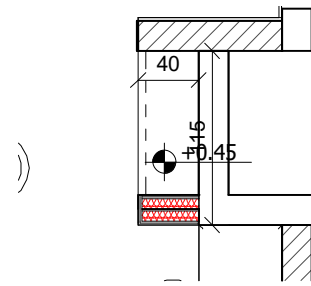

תכנית

<p>החומרים יענו על דרישות ת"י 921 יש להעביר ליועץ בטיחות תעודת בדיקה לפי תקן ישראלי 755</p>	<p>מדפי עץ (בוצ'ר) אלון צבוע בעובי 5 ס"מ מונח ע"ג תשתית בנויה מגבס/בלוק ומעוגן לתשתית באופן סמוי. עם קנט מעוגל בקצוות.</p>	<p>תיאור</p>
<p>מידות סופיות ומדיקות יתואמו סופית בשטח</p>		
		<p>פירוזול</p>
		<p>חיפוי</p>
	<p>עפ"י רשימת גמרים מאושרת, ובהתאם להנחיות ביצוע. יש להציג דוגמאות ותו תקן של כל האלמנטים לאישור האדריכל / מפקח, עפ"י רשימת גמרים מאושרת. דלתות עפ"י תקן.</p>	<p>גמר/צבע</p>
	<p>מפרט כולל בהתאם לדף הנחיות לביצוע כל מפרט האביזרים בהתאם למפרט היצרן ולתקן הישראלי</p>	<p>הערות</p>



מיקום	מידות	כמות
חדר מורים קומת קרקע	עפ"י שרטוט	1

המבצע אחראי לבדיקת המידות ולהתאמתן בשטח על אי התאמות יש לדווח לאדריכל ולהיוועץ עמו יש לאשר פרטי ביצוע וגוון לפני ביצוע אצל האדריכל אין לקחת מידות באופן גרפי ע"ג השרטוט

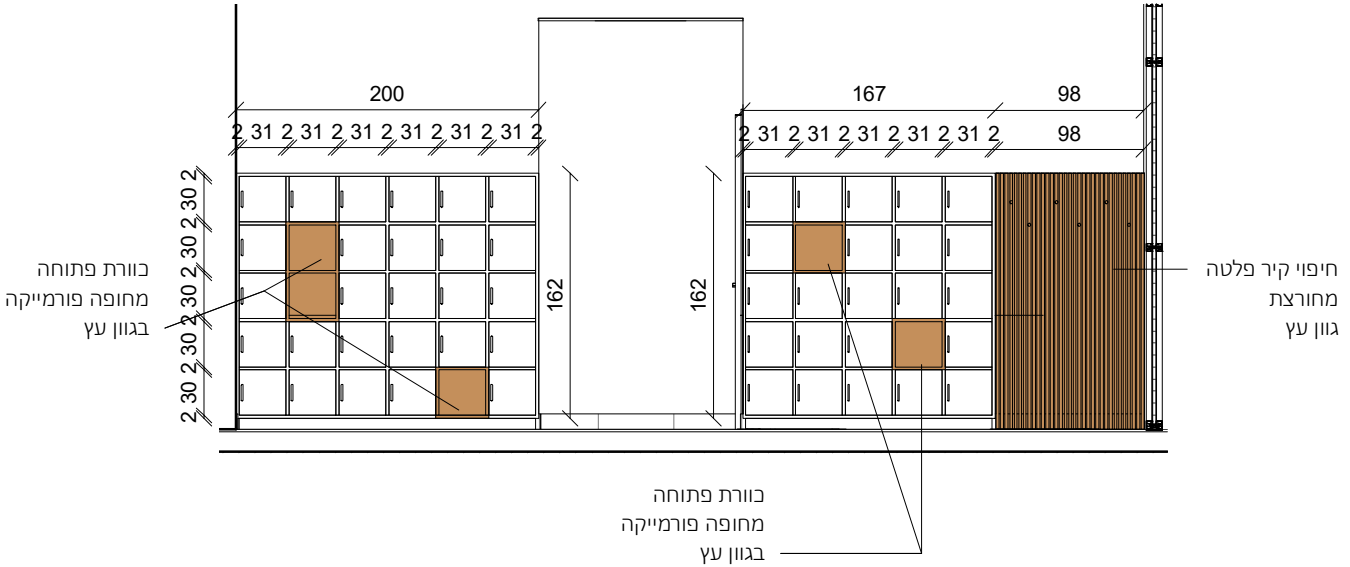

כורות עם דלתות בחיפוי פורייקה גוון	תיאור
	פירזול
	חיפוי
עפ"י רשימת גמרים מאושרת, ובהתאם להנחיות ביצוע. יש להציג דוגמאות ותו תקן של כל האלמנטים לאישור האדריכל / מפקח, עפ"י רשימת גמרים מאושרת. דלתות עפ"י תקן.	גמר/צבע
מפרט כולל בהתאם לדף הנחיות לביצוע כל מפרט האביזרים בהתאם למפרט היצרן ולתקן הישראלי	הערות

ADOM
Architects

www.adomarq.com

אדום
אדריכלים
0765480006
0765480007
פקס
שדרות הר ציון 106 תל אביב
office@adomarq.com



משרד החינוך



שם הפרוייקט	בית ספר אריאל שרון
262	קני"מ
1 : 50	0

סימון 	מיקום	מידות	כמות	המבצע אחראי לבידוק המידות ולהתאמתן בשטח על אי התאמות יש לדווח לאדריכל ולהיוועץ עמו יש לאשר פרטי ביצוע וגוון לפני ביצוע אצל האדריכל אין לקחת מידות באופן גרפי ע"ג השרטוט
	חדר מורים קומת קרקע	עפ"י שרטוט	1	

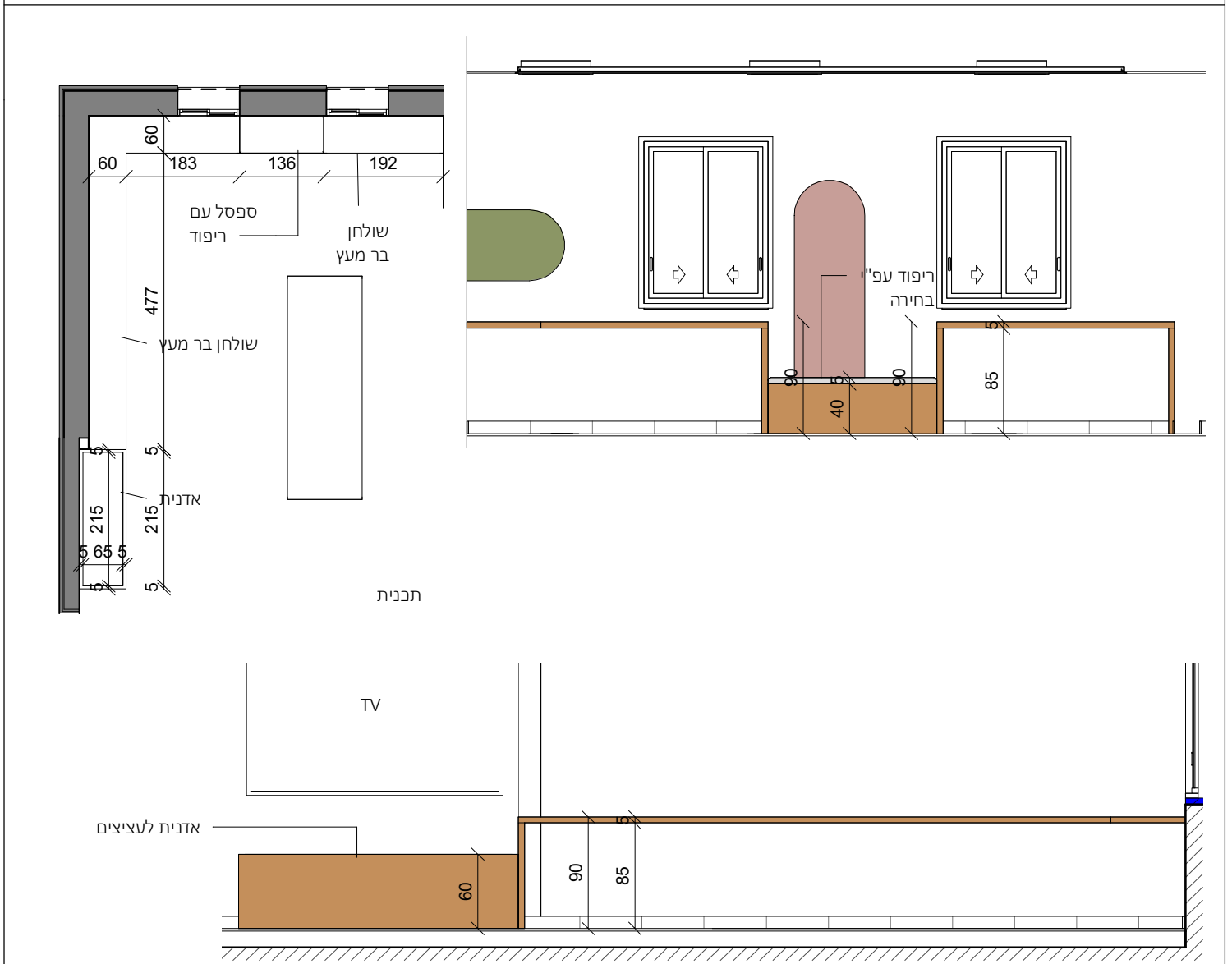

שולחן בר משולב עם ספסל ישיבה ואדנית לעציצים	תיאור
	פירוזול
	חיפוי
עפ"י רשימת גמרים מאושרת, ובהתאם להנחיות ביצוע. יש להציג דוגמאות ותו תקן של כל האלמנטים לאישור האדריכל / מפקח, עפ"י רשימת גמרים מאושרת. דלתות עפ"י תקן.	גמר/צבע
מפרט כולל בהתאם לדף הנחיות לביצוע כל מפרט האביזרים בהתאם למפרט היצרן ולתקן הישראלי	הערות

ADOM
 Architects
www.adomarq.com

אדום
 אדריכלים
 0765480006
 0765480007
 פקס
 שדרות הר ציון 106 תל אביב
office@adomarq.com



משרד החינוך



עיריית אדום
 קריית אדום

שם הפרוייקט
 בית ספר אריאל שרון
 262
 קניימ As indicated
 מהדורה 0

סימון 	מיקום	מידות	כמות	המבצע אחראי לבדיקת המידות ולהתאמתן בשטח על אי התאמות יש לדווח לאדריכל ולהיוועץ עמו יש לאשר פרטי ביצוע וגוון לפני ביצוע אצל האדריכל אין לקחת מידות באופן גרפי ע"ג השרטוט
	חדר מורים קומת קרקע	עפ"י שרטוט	1	

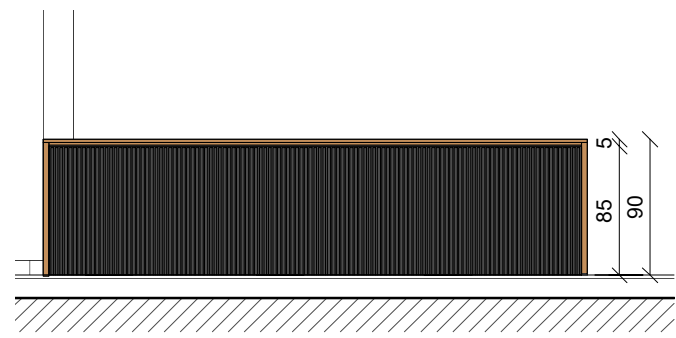
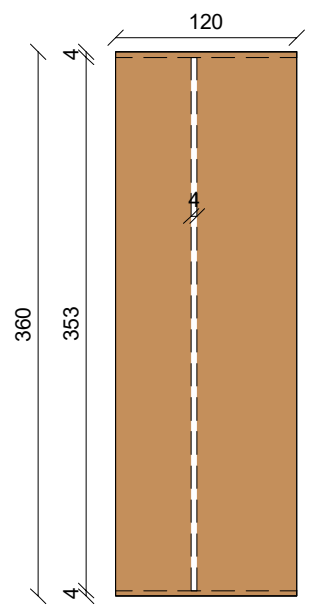

שולחן בר מעץ עם מחיצה תחתונה מחורצת בגוון אפור כהה	תיאור
	פירוזול
	חיפוי
עפ"י רשימת גמרים מאושרת, ובהתאם להנחיות ביצוע. יש להציג דוגמאות ותו תקן של כל האלמנטים לאישור האדריכל / מפקח, עפ"י רשימת גמרים מאושרת. דלתות עפ"י תקן.	גמר/צבע
מפרט כולל בהתאם לדף הנחיות לביצוע כל מפרט האביזרים בהתאם למפרט היצרן ולתקן הישראלי	הערות

ADOM Architects www.adomarq.com	אדום אדריכלים 0765480006 0765480007 פקס שדרות הר ציון 106 תל אביב office@adomarq.com	 משרד החינוך		שם הפרוייקט
				בית ספר אריאל שרון 262 1 : 50 קני"מ
				מהדורה 0

סימון 	מיקום	מידות	כמות	המבצע אחראי לבדיקת המידות ולהתאמתן בשטח על אי התאמות יש לדווח לאדריכל ולהיוועץ עמו יש לאשר פרטי ביצוע וגוון לפני ביצוע אצל האדריכל אין לקחת מידות באופן גרפי ע"ג השרטוט
	ספרייה קומת קרקע	עפ"י שרטוט	1	

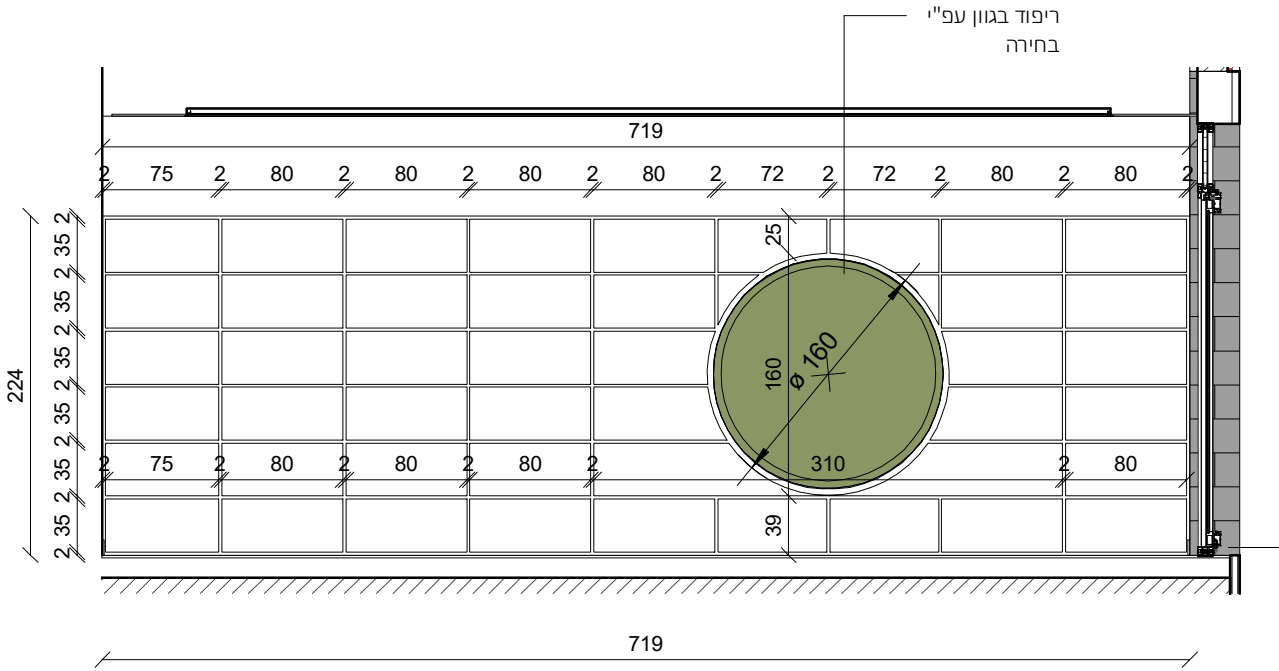
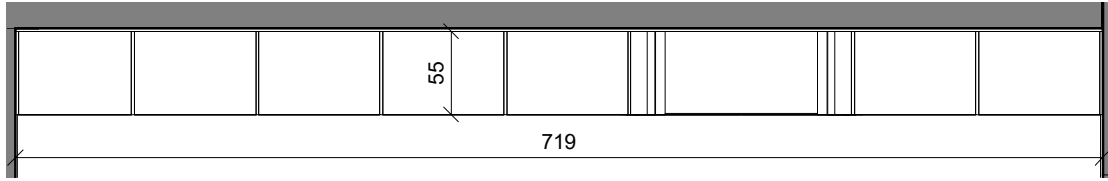

ספרייה בחיפוי פורמייקה בגוון עץ	תיאור
	פירוזול
	חיפוי
עפ"י רשימת גמרים מאושרת, ובהתאם להנחיות ביצוע. יש להציג דוגמאות ותו תקן של כל האלמנטים לאישור האדריכל / מפקח, עפ"י רשימת גמרים מאושרת. דלתות עפ"י תקן.	גמר/צבע
מפרט כולל בהתאם לדף הנחיות לביצוע כל מפרט האביזרים בהתאם למפרט היצרן ולתקן הישראלי	הערות

ADOM
Architects
www.adomarq.com

אדום
אדריכלים
טלפון 0765480006
פקס 0765480007
שדרות הר ציון 106 תל אביב
office@adomarq.com



משרד החינוך



עיריית אדום
קריית אדום

שם הפרוייקט
בית ספר אריאל שרון
מחזור 0

262
קני"מ

1 : 50

סימון 	מיקום	מידות	כמות	המבצע אחראי לבדיקת המידות ולהתאמתן בשטח על אי התאמות יש לדווח לאדריכל ולהיוועץ עמו יש לאשר פרטי ביצוע וגוון לפני ביצוע אצל האדריכל אין לקחת מידות באופן גרפי ע"ג השרטוט
	ספרייה קומת קרקע	עפ"י שרטוט	1	

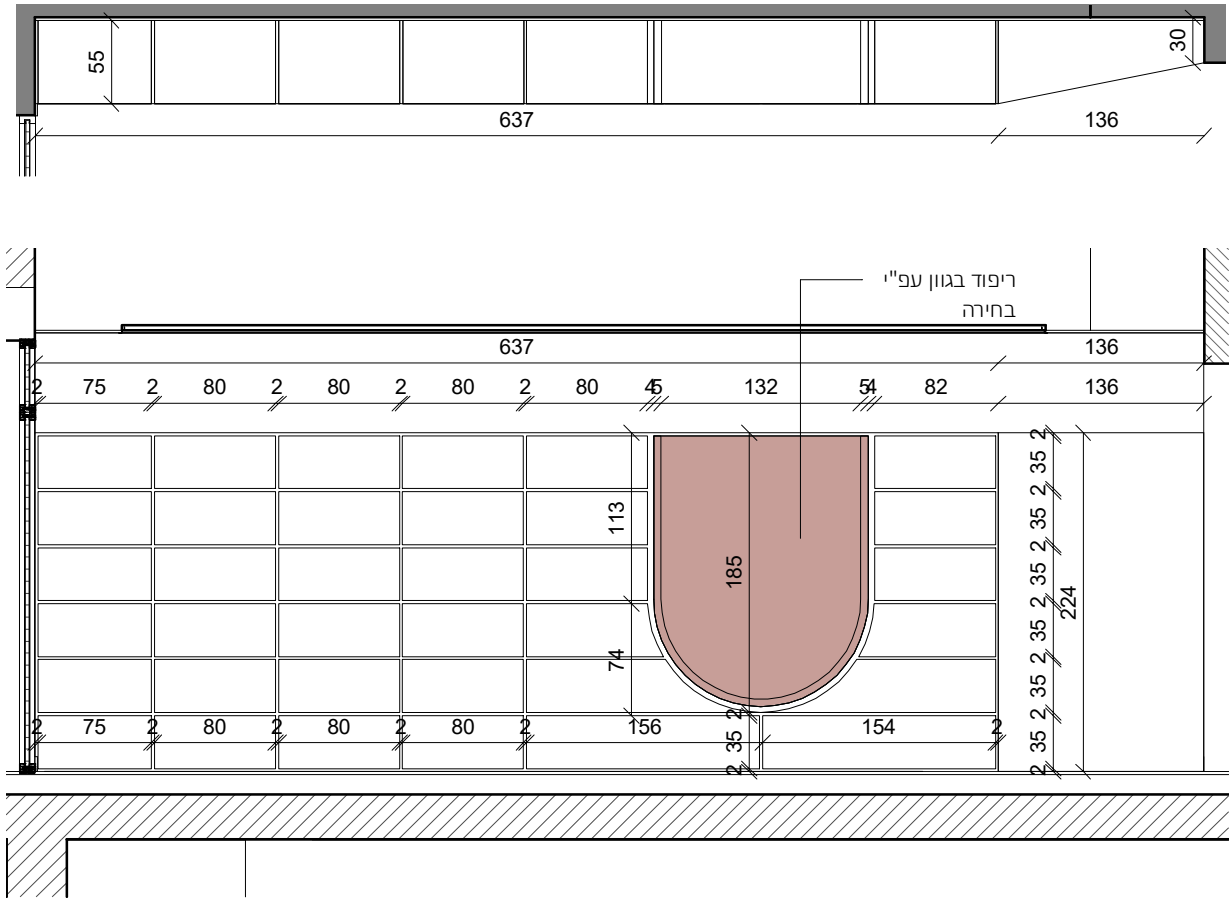

ספרייה בחיפוי פורמייקה בגוון עץ	תיאור
	פירזול
	חיפוי
עפ"י רשימת גמרים מאושרת, ובהתאם להנחיות ביצוע. יש להציג דוגמאות ותו תקן של כל האלמנטים לאישור האדריכל / מפקח, עפ"י רשימת גמרים מאושרת. דלתות עפ"י תקן.	גמר/צבע
מפרט כולל בהתאם לדף הנחיות לביצוע כל מפרט האביזרים בהתאם למפרט היצרן ולתקן הישראלי	הערות

סימון 	מיקום	מידות	כמות	המבצע אחראי לבדיקת המידות ולהתאמתן בשטח על אי התאמות יש לדווח לאדריכל ולהיוועץ עמו יש לאשר פרטי ביצוע וגוון לפני ביצוע אצל האדריכל אין לקחת מידות באופן גרפי ע"ג השרטוט
	קומת קרקע ספרייה	עפ"י שרטוט	1	

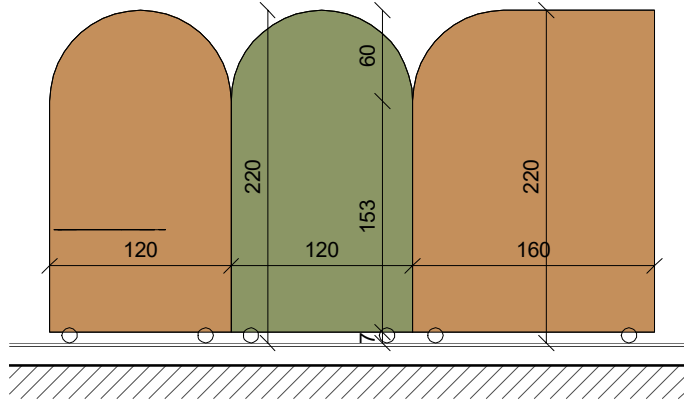

3 מחיצות ניידות על גלגלים בחיפוי פורמייקה	תיאור
	פירוזול
	חיפוי
עפ"י רשימת גמרים מאושרת, ובהתאם להנחיות ביצוע. יש להציג דוגמאות ותו תקן של כל האלמנטים לאישור האדריכל / מפקח, עפ"י רשימת גמרים מאושרת. דלתות עפ"י תקן.	גמר/צבע
מפרט כולל בהתאם לדף הנחיות לביצוע כל מפרט האביזרים בהתאם למפרט היצרן ולתקן הישראלי	הערות

ADOM
Architects
www.adomarq.com

אדום
אדריכלים
0765480006
0765480007
פקס
שדרות הר ציון 106 תל אביב
office@adomarq.com



משרד החינוך



עיריית אדום
קריית אדום

שם הפרוייקט
בית ספר אריאל שרון
262
מהדורה 0
קניימ 1 : 50

סימון 	מיקום	מידות	כמות	המבצע אחראי לבדיקת המידות ולהתאמתן בשטח על אי התאמות יש לדווח לאדריכל ולהיוועץ עמו יש לאשר פרטי ביצוע וגוון לפני ביצוע אצל האדריכל אין לקחת מידות באופן גרפי ע"ג השרטוט
	קומת קרקע ספרייה	עפ"י שרטוט	1	

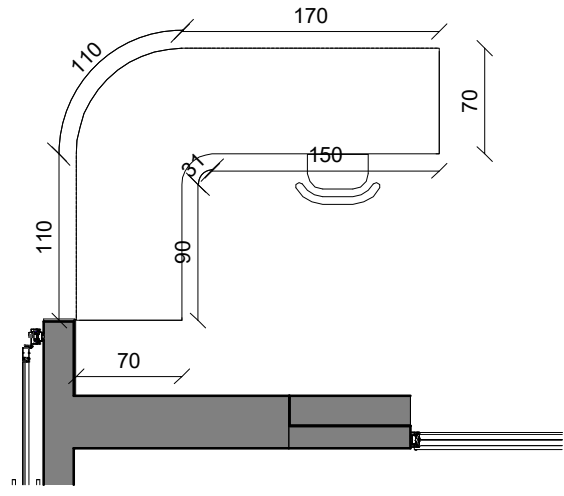

חיפוי מחורץ

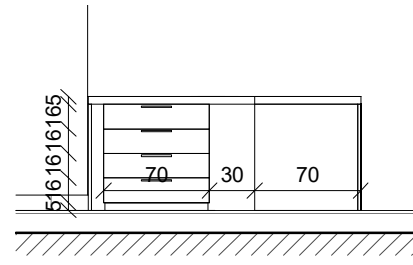
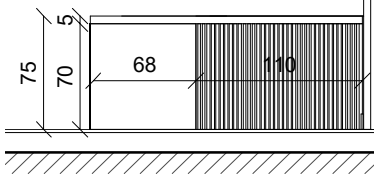
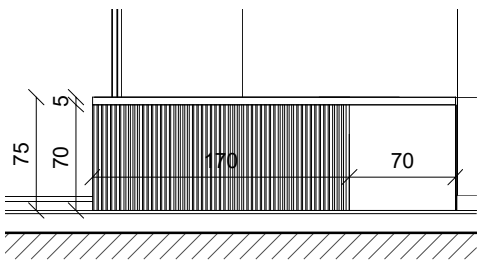

שולחן קבלה מעץ כולל מגרות .	תיאור
	פירוזול
	חיפוי
עפ"י רשימת גמרים מאושרת, ובהתאם להנחיות ביצוע. יש להציג דוגמאות ותו תקן של כל האלמנטים לאישור האדריכל / מפקח, עפ"י רשימת גמרים מאושרת. דלתות עפ"י תקן.	גמר/צבע
מפרט כולל בהתאם לדף הנחיות לביצוע כל מפרט האביזרים בהתאם למפרט היצרן ולתקן הישראלי	הערות

ADOM
Architects
www.adomarq.com

אדום
אדריכלים
טלפון 0765480006
פקס 0765480007
שדרות הר ציון 106 תל אביב
office@adomarq.com



משרד החינוך



עיריית אדום
קרית אדום

שם הפרוייקט
בית ספר אריאל שרון
מחזור 0
262
קני"מ
1 : 50

סימון N-18	מיקום	מידות	כמות	המבצע אחראי לבדיקת המידות ולהתאמתן בשטח על אי התאמות יש לדווח לאדריכל ולהיוועץ עמו יש לאשר פרטי ביצוע וגוון לפני ביצוע אצל האדריכל אין לקחת מידות באופן גרפי ע"ג השרטוט
	חדר מורים קומת קרקע	עפ"י שרטוט	1	

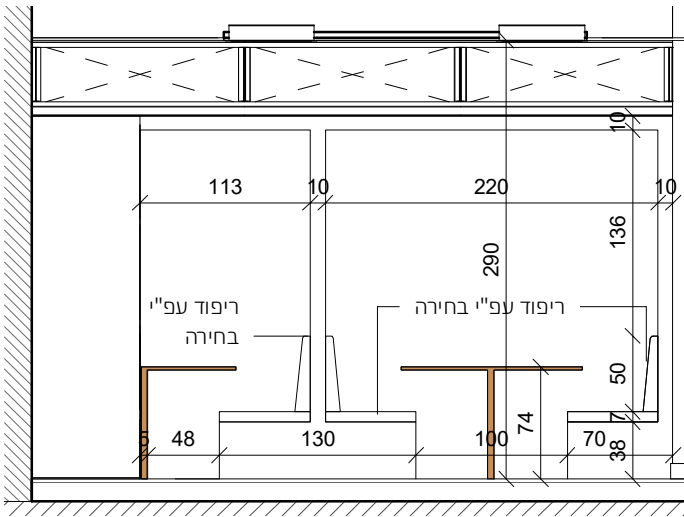
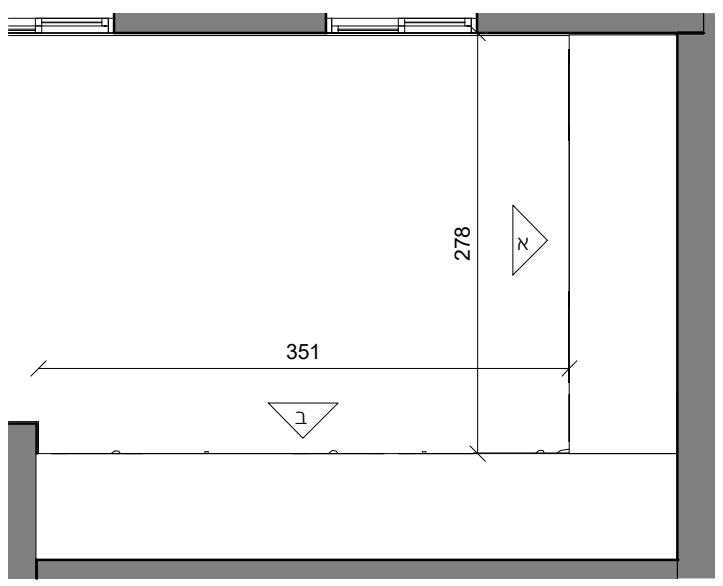
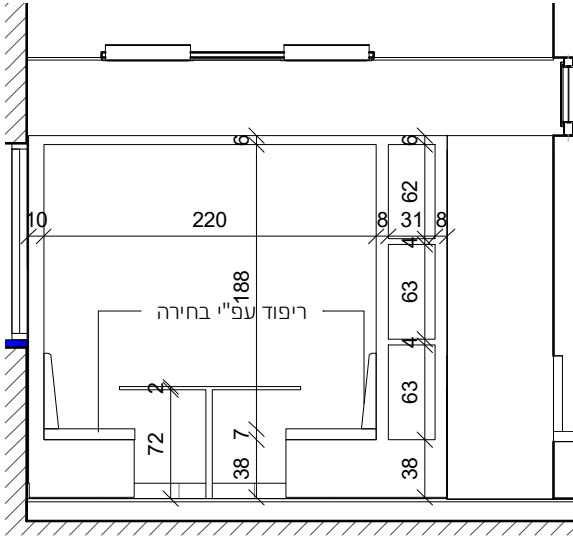

ספסלי ישיבה עם שולחנות חיפוי פורמייקה וריפוד עפ"י בחירה ביצוע עפ"י הנחיות יצרן ובאישור קונסטרוקטור	תיאור
	פירוזול
	חיפוי
עפ"י רשימת גמרים מאושרת, ובהתאם להנחיות ביצוע. יש להציג דוגמאות ותו תקן של כל האלמנטים לאישור האדריכל / מפקח, עפ"י רשימת גמרים מאושרת. דלתות עפ"י תקן.	גמר/צבע
מפרט כולל בהתאם לדף הנחיות לביצוע כל מפרט האביזרים בהתאם למפרט היצרן ולתקן הישראלי	הערות

ADOM
Architects
www.adomarq.com

אדום
אדריכלים
0765480006
0765480007
פקס
שדרות הר ציון 106 תל אביב
office@adomarq.com

משרד החינוך

עיריית אדום
קרית אדום

שם הפרוייקט
בית ספר אריאל שרון
262
1 : 50 קני"מ
מהדורה 0

סימון 	מיקום	מידות	כמות	המבצע אחראי לבדיקת המידות ולהתאמתן בשטח על אי התאמות יש לדווח לאדריכל ולהיוועץ עמו יש לאשר פרטי ביצוע וגוון לפני ביצוע אצל האדריכל אין לקחת מידות באופן גרפי ע"ג השרטוט
	ספרייה קומת קרקע	עפ"י שרטוט	1	

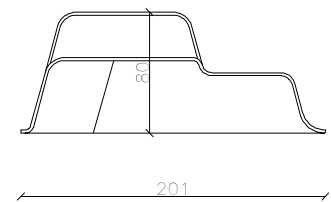
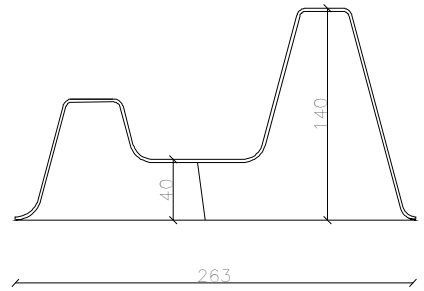

2 יחידות נגרות עפ"י התוכנית גוף MDF יש להעביר shop drawing לאישור ביצוע עפ"י הנחיות יצרן ובאישור קונסטרוקטור	תיאור
	פירוזול
	חיפוי
עפ"י רשימת גמרים מאושרת, ובהתאם להנחיות ביצוע. יש להציג דוגמאות ותו תקן של כל האלמנטים לאישור האדריכל / מפקח, עפ"י רשימת גמרים מאושרת. דלתות עפ"י תקן.	גמר/צבע
מפרט כולל בהתאם לדף הנחיות לביצוע כל מפרט האביזרים בהתאם למפרט היצרן ולתקן הישראלי	הערות

סימון 	מיקום	מידות	כמות	המבצע אחראי לבדיקת המידות ולהתאמתן בשטח על אי התאמות יש לדווח לאדריכל ולהיוועץ עמו יש לאשר פרטי ביצוע וגוון לפני ביצוע אצל האדריכל אין לקחת מידות באופן גרפי ע"ג השרטוט
	מזכירות סגן מנהל קומת קרקע	309/45	2	

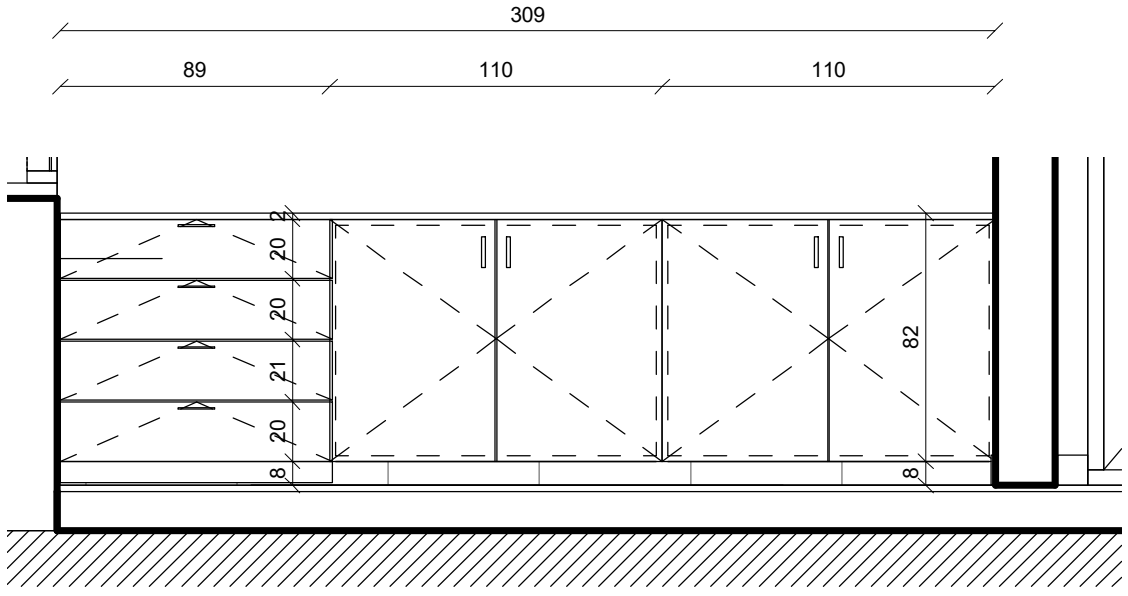

ארונות אחסון לפי תכנית עשוי לוח עץ סנדוויץ אדום 1.7 ס"מ מחופה פורמאיקה	תיאור
	פירוזול
	חיפוי
עפ"י רשימת גמרים מאושרת, ובהתאם להנחיות ביצוע. יש להציג דוגמאות ותו תקן של כל האלמנטים לאישור האדריכל / מפקח, עפ"י רשימת גמרים מאושרת. דלתות עפ"י תקן.	גמר/צבע
מפרט כולל בהתאם לדף הנחיות לביצוע כל מפרט האביזרים בהתאם למפרט היצרן ולתקן הישראלי	הערות

 ADOM Architects www.adomarq.com	אדום אדריכלים 0765480006 0765480007 פקס שדרות הר ציון 106 תל אביב office@adomarq.com	 משרד הבריאות		שם הפרוייקט
				בית ספר אריאל שרון 262 1 : 25 קני"מ

סימון 	מיקום	מידות	כמות	המבצע אחראי לבדיקת המידות ולהתאמתן בשטח על אי התאמות יש לדווח לאדריכל ולהיוועץ עמו יש לאשר פרטי ביצוע וגוון לפני ביצוע אצל האדריכל אין לקחת מידות באופן גרפי ע"ג השרטוט
	חדר מנהלת- קומת קרקע	435/45	1	

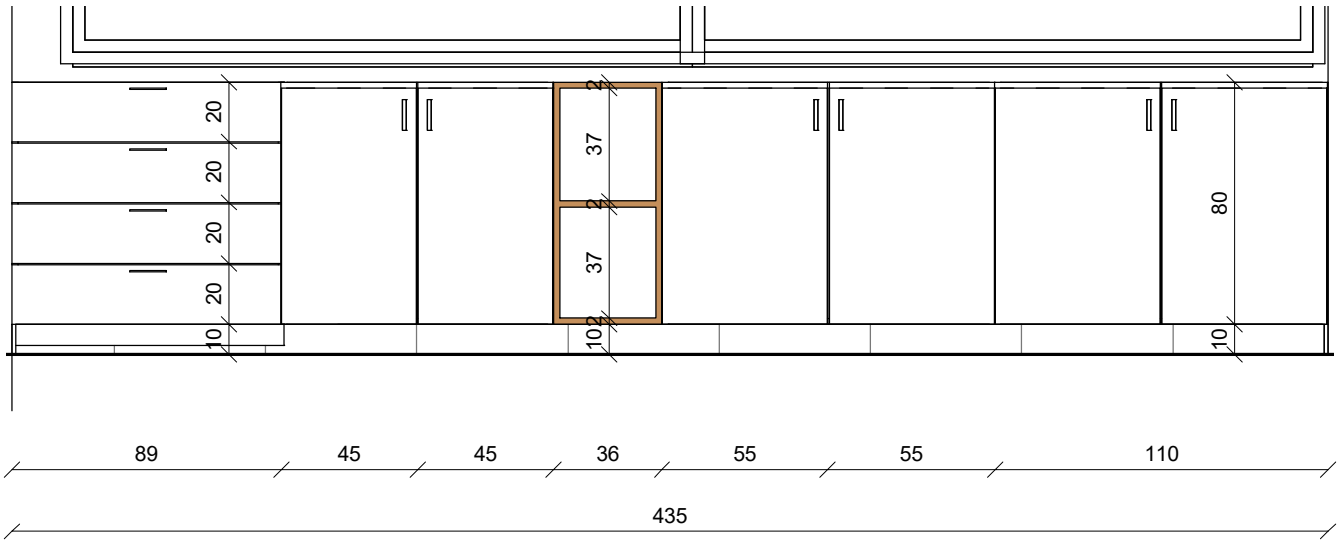

ארונות אחסון לפי תכנית עשוי לוח עץ סנדוויץ אדום 1.7 ס"מ מחופה פורמייקה	תיאור
	פירוזול
	חיפוי
עפ"י רשימת גמרים מאושרת, ובהתאם להנחיות ביצוע. יש להציג דוגמאות ותו תקן של כל האלמנטים לאישור האדריכל / מפקח, עפ"י רשימת גמרים מאושרת. דלתות עפ"י תקן.	גמר/צבע
מפרט כולל בהתאם לדף הנחיות לביצוע כל מפרט האביזרים בהתאם למפרט היצרן ולתקן הישראלי	הערות

 ADOM Architects www.adomarq.com	אדום אדריכלים 0765480006 0765480007 טלפון פקס שדרות הר ציון 106 תל אביב office@adomarq.com	 משרד החינוך		שם הפרוייקט בית ספר אריאל שרון
				262 1 : 25 קני"מ

סימון 	מיקום	מידות	כמות	המבצע אחראי לבדיקת המידות ולהתאמתן בשטח על אי התאמות יש לדווח לאדריכל ולהיוועץ עמו יש לאשר פרטי ביצוע וגוון לפני ביצוע אצל האדריכל אין לקחת מידות באופן גרפי ע"ג השרטוט
	מסדרון קומה ב'	עפ"י שרטוט	1	

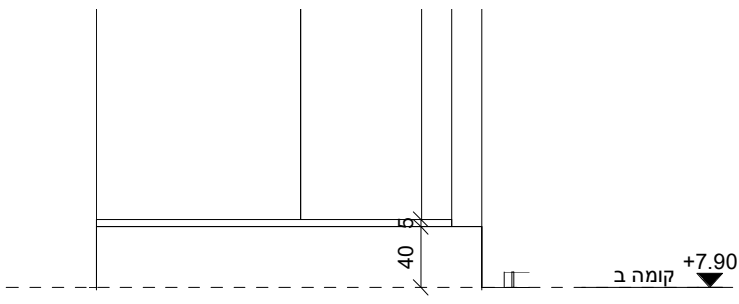
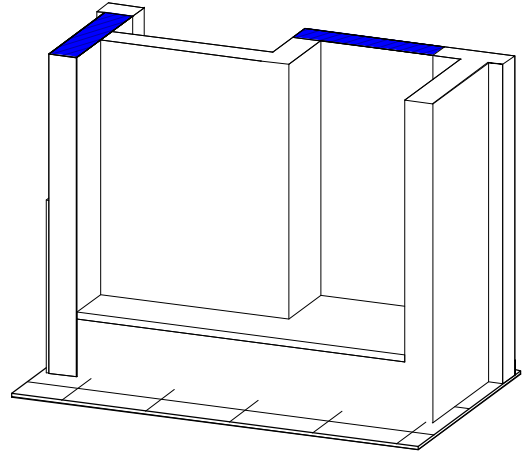
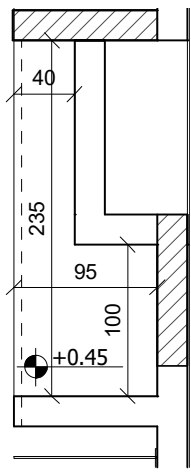

<p>921 החומרים יענו על דרישות ת"י 921 יש להעביר ליועץ בטיחות תעודת בדיקה לפי תקן ישראלי 755</p>	<p>ספסל עץ (בול'ר) אלון צבוע בעובי 5 ס"מ מונח ע"ג תשתית בנויה מגבס/בלוק ומעוגן לתשתית באופן סמוי. עם קנט מעוגל בקצוות.</p>	<p>תיאור</p>
<p>מידות סופיות ומדיקות יתואמו סופית בשטח</p>		
		פירוזול
		חיפוי
	<p>עפ"י רשימת גמרים מאושרת, ובהתאם להנחיות ביצוע. יש להציג דוגמאות ותו תקן של כל האלמנטים לאישור האדריכל / מפקח, עפ"י רשימת גמרים מאושרת. דלתות עפ"י תקן.</p>	גמר/צבע
	<p>מפרט כולל בהתאם לדף הנחיות לביצוע כל מפרט האביזרים בהתאם למפרט היצרן ולתקן הישראלי</p>	הערות

<p>ADOM Architects www.adomarq.com</p>	<p>אדום אדריכלים 0765480006 0765480007 פקס שדרות הר ציון 106 תל אביב office@adomarq.com</p>	 <p>משרד החינוך</p>	 <p>עיריית אדום קרית אדום</p>	<p>שם הפרוייקט בית ספר אריאל שרון 262 1 : 50 קני"מ מהדורה 0</p>
---	--	--	---	---

סימון 	מיקום	מידות	כמות	המבצע אחראי לבדיקת המידות ולהתאמתן בשטח על אי התאמות יש לדווח לאדריכל ולהיוועץ עמו יש לאשר פרטי ביצוע וגוון לפני ביצוע אצל האדריכל אין לקחת מידות באופן גרפי ע"ג השרטוט
	מסדרון א-ג	עפ"י שרטוט	ע"פ טבלה	

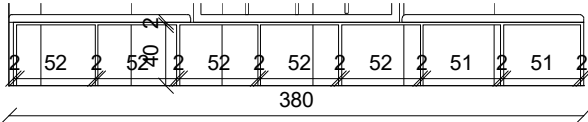

N-23.1
מסדרון קומה א'
מסדרון קומה ב'

קומה	כמות	רוחב	מס' פריט
א', ב'	2	380	N-23.1
ב', ג'	2	294	N-23.2
ב', ג'	4	251	N-23.3
ב', ג'	4	425	N-23.4
א'	1	688	N-23.5
ג'	1	210	N-23.6

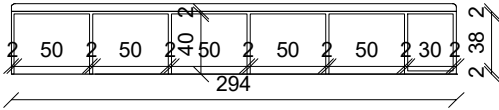

N-23.2
חלל שהייה קומה ב+ג

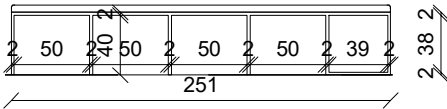

N-23.3
כיתות אם קומה א+ב

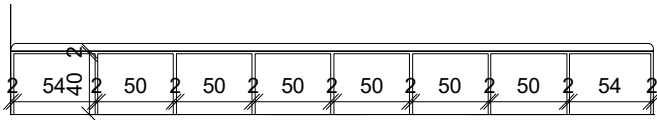

N-23.4
כיתות אם קומה א+ב

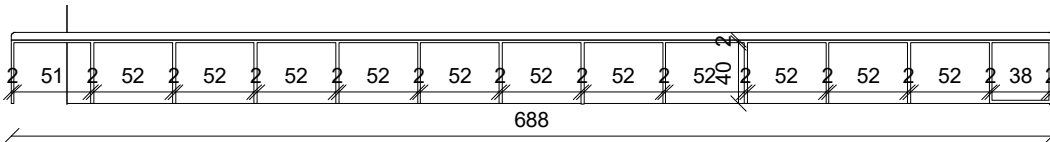

N-23.5
חלל שהייה קומה א

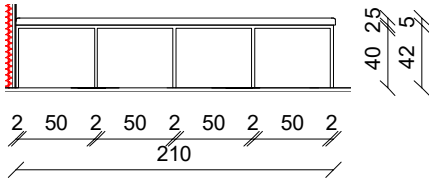

N-23.6
חלל שהייה קומה ג

ספסל ישיבה מעץ. יש לוודא גובה עם פוף שנבחר	תיאור
	פירוזול
	חיפוי
עפ"י רשימת גמרים מאושרת, ובהתאם להנחיות ביצוע. יש להציג דוגמאות ותו תקן של כל האלמנטים לאישור האדריכל / מפקח, עפ"י רשימת גמרים מאושרת. דלתות עפ"י תקן.	גמר/צבע
מפרט כולל בהתאם לדף הנחיות לביצוע כל מפרט האביזרים בהתאם למפרט היצרן ולתקן הישראלי	הערות

 ADOM Architects www.adomarq.com	אדום אדריכלים 0765480006 0765480007 פקס שדרות הר ציון 106 תל אביב office@adomarq.com	 משרד החינוך		שם הפרוייקט
				בית ספר אריאל שרון
				262
				מחזור 0
				קניימ 1 : 50

סימון 	מיקום	מידות	כמות	המבצע אחראי לבדיקת המידות ולהתאמתן בשטח על אי התאמות יש לדווח לאדריכל ולהיוועץ עמו יש לאשר פרטי ביצוע וגוון לפני ביצוע אצל האדריכל אין לקחת מידות באופן גרפי ע"ג השרטוט
	קומה א N-24.5 חלל שהייה א-ג	עפ"י שרטוט	עפ"י פירוט	

N-24.1 איקס עיגול קוביות ע"ג מוטות ניתנות לסיבוב

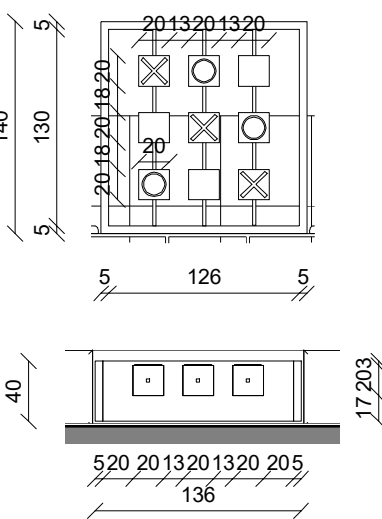

N-24.2 לוח עץ מחורר

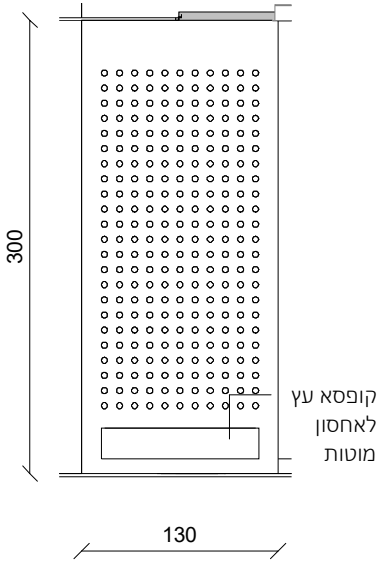

N-24.3 לוח מגנטי עם מגנט בצורת אות

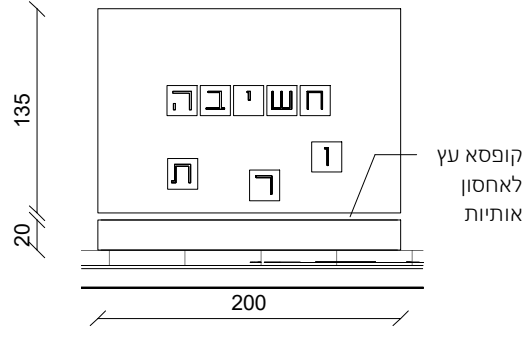

N-24.4 חשבונית משחק גדולה עומק 10 ס"מ

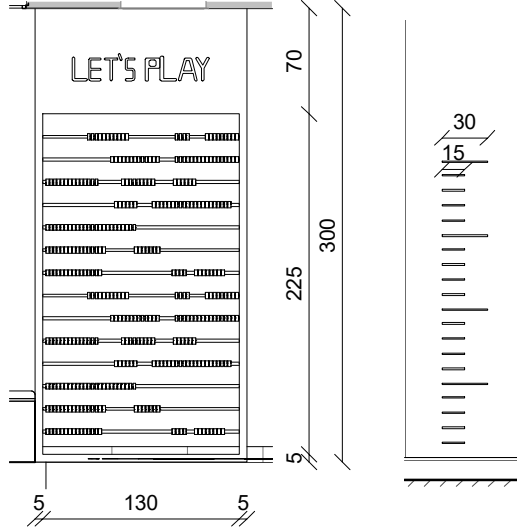

N-24.5 סימונים מעץ למדידת גובה ע"ג פלטה דקה מעוגנת לקיר X3



מחקים מעץ בחיפוי פורניר	תיאור
	פירוזול
	חיפוי
עפ"י רשימת גמרים מאושרת, ובהתאם להנחיות ביצוע. יש להציג דוגמאות ותו תקן של כל האלמנטים לאישור האדריכל / מפקח, עפ"י רשימת גמרים מאושרת. דלתות עפ"י תקן.	גמר/צבע
מפרט כולל בהתאם לדף הנחיות לביצוע כל מפרט האביזרים בהתאם למפרט היצרן ולתקן הישראלי	הערות

 ADOM Architects www.adomarq.com	אדום אדריכלים 0765480006 טלפון 0765480007 פקס שדרות הר ציון 106 תל אביב office@adomarq.com	 משרד החינוך	 עיריית אונזו קריית אונו	שם הפרוייקט
				בית ספר אריאל שרון
				262
				מהדורה 0
				קניימ 1 : 50

סימון 	מיקום	מידות	כמות	המבצע אחראי לבדיקת המידות ולהתאמתן בשטח על אי התאמות יש לדווח לאדריכל ולהיוועץ עמו יש לאשר פרטי ביצוע וגוון לפני ביצוע אצל האדריכל אין לקחת מידות באופן גרפי ע"ג השרטוט
	קומה א	עפ"י שרטוט	1	

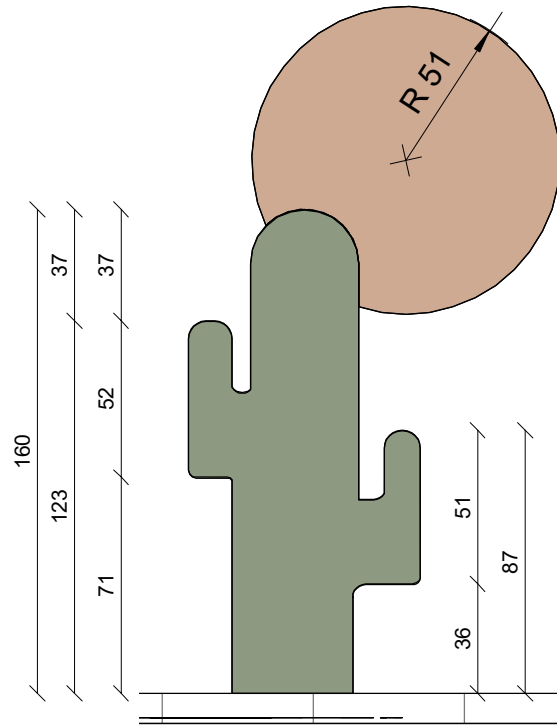

פלטת דקורטיבית ע"ג קיר מחופה פורמייקה בגוון נבחר	תיאור
	פירוזול
	חיפוי
עפ"י רשימת גמרים מאושרת, ובהתאם להנחיות ביצוע. יש להציג דוגמאות ותו תקן של כל האלמנטים לאישור האדריכל / מפקח, עפ"י רשימת גמרים מאושרת. דלתות עפ"י תקן.	גמר/צבע
מפרט כולל בהתאם לדף הנחיות לביצוע כל מפרט האביזרים בהתאם למפרט היצרן ולתקן הישראלי	הערות

ADOM
Architects
www.adomarq.com

אדום
אדריכלים
0765480006
0765480007
פקס
שדרות הר ציון 106 תל אביב
office@adomarq.com



משרד החינוך



עיריית אונזו
קרית אונזו

שם הפרוייקט
בית ספר אריאל שרון
מחזור 0
262
קני"מ
1 : 25

סימון 	מיקום	מידות	כמות	המבצע אחראי לבדיקת המידות ולהתאמתן בשטח על אי התאמות יש לדווח לאדריכל ולהיוועץ עמו יש לאשר פרטי ביצוע וגוון לפני ביצוע אצל האדריכל אין לקחת מידות באופן גרפי ע"ג השרטוט
	קומה א', קומה ב', קומה ג'	250X300	3	

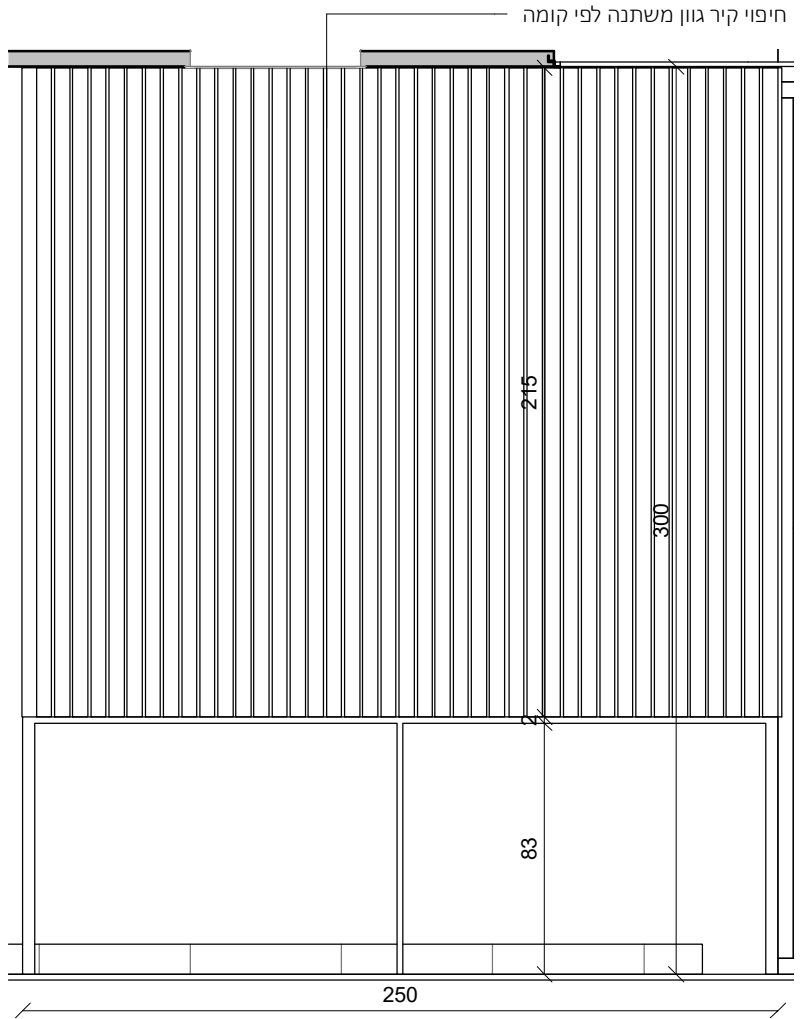

קומה	כמות	גוון	מס' פריט
א'	1	A	1
ב'	1	B	2
ג'	1	C	3

שולחן בר מעץ משולב עם חיפוי קיר.	תיאור
	פירוזול
	חיפוי
עפ"י רשימת גמרים מאושרת, ובהתאם להנחיות ביצוע. יש להציג דוגמאות ותו תקן של כל האלמנטים לאישור האדריכל / מפקח, עפ"י רשימת גמרים מאושרת. דלתות עפ"י תקן.	גמר/צבע
מפרט כולל בהתאם לדף הנחיות לביצוע כל מפרט האביזרים בהתאם למפרט היצרן ולתקן הישראלי	הערות

ADOM
Architects
www.adomarq.com

אדום
אדריכלים
0765480006
0765480007
פקס
שדרות הר ציון 106 תל אביב
office@adomarq.com



משרד החינוך



עיריית אדום
קריית אדום

שם הפרוייקט
בית ספר אריאל שרון
מחזור 0

262
קני"מ

1 : 25

סימון 	מיקום	מידות	כמות	המבצע אחראי לבדיקת המידות ולהתאמתן בשטח על אי התאמות יש לדווח לאדריכל ולהיוועץ עמו יש לאשר פרטי ביצוע וגוון לפני ביצוע אצל האדריכל אין לקחת מידות באופן גרפי ע"ג השרטוט
	קומה ב'	686X50	1	

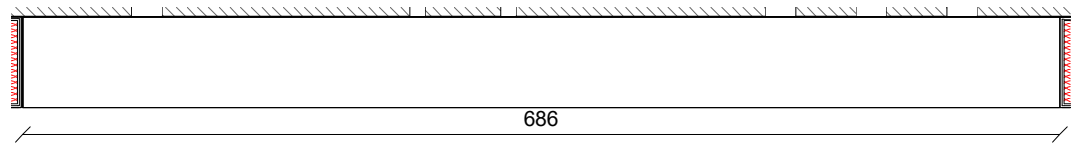
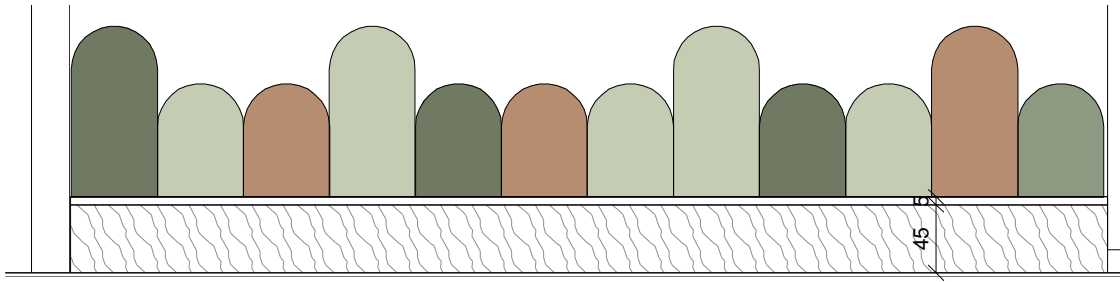

<p>ספסל בנוי מגבס מחופה פורמייקה בגוון עץ + גב מחופה ריפוד בגוונים משתנים.</p>	תיאור
<p>החומרים יענו על דרישות ת"י 921 יש להעביר ליועץ בטיחות תעודת בדיקה לפי תקן ישראלי 755</p>	
<p>מידות סופיות ומדיקות יתואמו סופית בשטח</p>	
	פירוזול
	חיפוי
<p>עפ"י רשימת גמרים מאושרת, ובהתאם להנחיות ביצוע. יש להציג דוגמאות ותו תקן של כל האלמנטים לאישור האדריכל / מפקח, עפ"י רשימת גמרים מאושרת. דלתות עפ"י תקן.</p>	גמר/צבע
<p>מפרט כולל בהתאם לדף הנחיות לביצוע כל מפרט האביזרים בהתאם למפרט היצרן ולתקן הישראלי</p>	הערות

 ADOM Architects www.adomarq.com	אדום אדריכלים 0765480006 טלפון 0765480007 פקס שדרות הר ציון 106 תל אביב office@adomarq.com	 משרד החינוך	 עיריית אונזו קריית אונזו קולקטיון אונזו	שם הפרוייקט בית ספר אריאל שרון
				262 1 : 50 קני"מ

סימון 	מיקום	מידות	כמות	המבצע אחראי לבדיקת המידות ולהתאמתן בשטח על אי התאמות יש לדווח לאדריכל ולהיוועץ עמו יש לאשר פרטי ביצוע וגוון לפני ביצוע אצל האדריכל אין לקחת מידות באופן גרפי ע"ג השרטוט
	קומה ב'	עפ"י שרטוט	1	

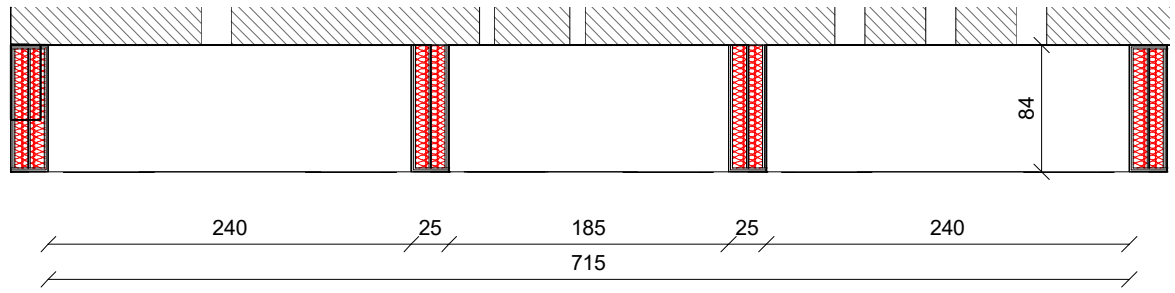
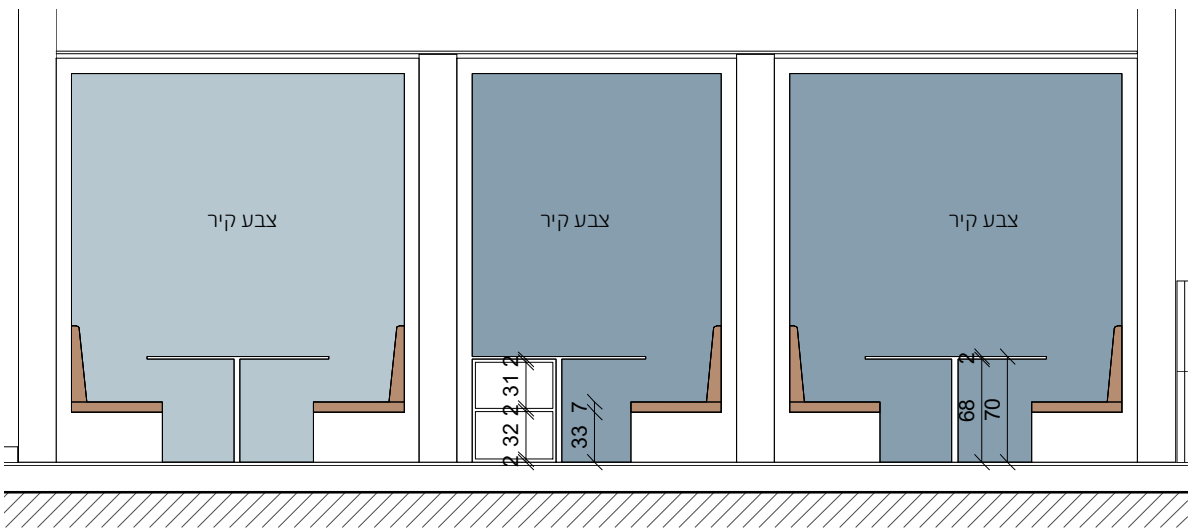

החומרים יענו על דרישות ת"י 921
 יש להעביר ליועץ בטיחות תעודת בדיקה
 לפי תקן ישראלי 755

מידות סופיות ומדיקות יתואמו סופית בשטח

ספסלי ישיבה עם שולחנות
 חיפוי פורמייקה וריפוד עפ"י בחירה
 ביצוע עפ"י הנחיות יצרן ובאישור קונסטרוקטור

תיאור

פירוזול

חיפוי

עפ"י רשימת גמרים מאושרת, ובהתאם להנחיות ביצוע.
 יש להציג דוגמאות ותו תקן של כל האלמנטים לאישור האדריכל / מפקח, עפ"י רשימת גמרים מאושרת.
 דלתות עפ"י תקן.

גמר/צבע

מפרט כולל בהתאם לדף הנחיות לביצוע
 כל מפרט האביזרים בהתאם למפרט היצרן ולתקן הישראלי

הערות

ADOM
 Architects
www.adomarq.com

אדום
 אדריכלים
 0765480006
 טלפון
 0765480007
 פקס
 שדרות הר ציון 106 תל אביב
office@adomarq.com



שם הפרוייקט
 בית ספר אריאל שרון
 262
 1 : 50 קני"מ
 מהדורה 0